

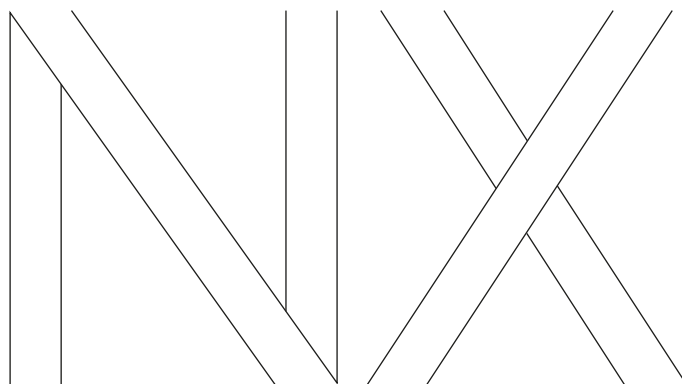

NOUVEAU NX

HYBRIDE
ET HYBRIDE RECHARGEABLE

 **LEXUS**
EXPERIENCE AMAZING



Chez Lexus, nous sommes pionniers et leaders en matière de véhicules électrifiés premium depuis plus de 15 ans. Plus de 2 millions de Lexus Hybrides auto-rechargeables circulent sur les routes du monde entier. Nous possédons une gamme complète de modèles électrifiés qui se distinguent par leur sophistication, leur qualité reconnue et leur fiabilité maintes fois primée. Pour Lexus, la performance ne se limite pas aux chiffres. Et l'électrification ne se limite pas aux batteries et aux moteurs. C'est une chance unique de définir une nouvelle forme de plaisir de conduire.

Lorsque l'expérience humaine figure au cœur de la démarche, une seule question s'impose : comment allons-nous vous faire déceler vos sensations ? Il vous suffit de vous installer au volant du Nouveau NX 350h Hybride ou NX 450h+ Hybride Rechargeable pour le savoir.

Découvrez « Lexus Electrified ».



01. SUBLIMEZ L'INSTANT AVEC RAFFINEMENT
Pages 04-05



02. SUBLIMEZ L'INSTANT AVEC PLUS DE PUISSANCE
Pages 06-09



03. SUBLIMEZ L'INSTANT AVEC ÉLÉGANCE
Pages 10-13



04. SUBLIMEZ L'INSTANT AVEC SÉCURITÉ
Pages 14-15



05. SUBLIMEZ L'INSTANT AVEC PLUS DE CONNECTIVITÉ
Pages 16-17



06. SUBLIMEZ L'INSTANT AVEC AVANT-GARDISME
Pages 18-23



07. MODÈLES
Pages 24-27



08. VERSIONS
Pages 28-30



09. VERSION F SPORT EXECUTIVE
Page 31



10. PRINCIPAUX ÉQUIPEMENTS
Pages 32-35



11. TECHNOLOGIE
Pages 36-47



12. COLORIS
Pages 48-51



13. ÉQUIPEMENTS
Pages 52-59



14. CARACTÉRISTIQUES TECHNIQUES
Pages 60-61



15. L'EXPÉRIENCE LEXUS
Pages 62-63

UN DESIGN AUDACIEUX

À L'INTÉRIEUR COMME À L'EXTÉRIEUR,
L'ALLURE SPECTACULAIRE DU NOUVEAU NX
LE REND PLUS DÉSIRABLE QUE JAMAIS.

Le Nouveau NX, l'emblématique SUV compact de Lexus, ne laisse personne indifférent ; il fait mouche d'emblée. Son style audacieux, aux proportions idéales, est souligné par une face avant sculptée et rehaussée d'une calandre trapézoïdale typique et d'une posture arrière large qui évoquent la puissance et l'énergie nichées sous le capot. Les lignes pleines de caractère, minutieusement dessinées, ainsi que le capot allongé contribuent à ce sentiment, que viennent compléter la signature lumineuse arrière en bandeau continu et les élégantes nouvelles jantes de 20". À l'arrêt ou en mouvement, l'élégant Nouveau NX respire par sa présence et honore ses illustres prédécesseurs.

UNE BEAUTÉ FONCTIONNELLE INSPIRÉE D'UNE TECHNOLOGIE DE POINTE ET DE LA MODE. L'extérieur renouvelé du NX, annonciateur d'un nouveau chapitre du design Lexus, allie dynamisme, innovation technologique de pointe et un style contemporain « décontracté ». Résultat ? Une sophistication qui dépasse largement l'aspect purement esthétique. Les ingénieurs et les designers de Lexus ont œuvré main dans la main pour créer une voiture à l'aérodynamique ultra stable et réussie. C'est ce que nous appelons la « beauté fonctionnelle ».

COCKPIT TAZUNA AVEC ÉCRAN TACTILE 14". L'enthousiasme que suscite le Nouveau NX s'amplifie à l'intérieur, avec le cockpit Tazuna, unique en son genre. Dérivé du concept-car futuriste Lexus LF-30, ce design centré sur l'humain, où tous les instruments gravitent autour du conducteur, crée un sentiment d'anticipation et de contrôle total face à la route. Par ailleurs, l'écran d'instrumentation numérique et le large écran haute définition 14" Lexus Link Pro renforcent l'aspect moderne et progressiste constaté à l'extérieur.

Que vous soyez conducteur ou passager, préparez-vous à sublimer l'instant.

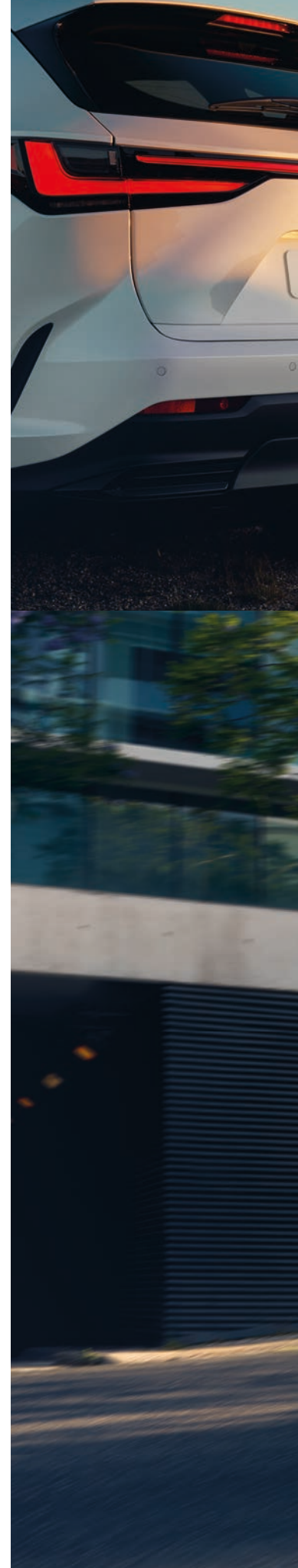





« Le design centré sur l'humain implique que les sensations du conducteur sont la priorité, afin de lui permettre de conduire le véhicule naturellement et à ce dernier de réagir tout aussi naturellement. »

Takeaki Kato
Ingénieur en chef du NX



DES PERFORMANCES HYBRIDES REDÉFINIES

LE NOUVEAU NX SE DISTINGUE DES AUTRES SUV
PAR SES MOTORISATIONS HYBRIDE ET HYBRIDE
RECHARGEABLE DE PREMIÈRE CATÉGORIE ET PAR SON
DESIGN TRANCHANT.

Équipé de motorisations Lexus Hybride et Hybride Rechargeable dernier cri, le Nouveau NX est plus économique et plus écologique que les SUV compacts roulant à l'essence ou au diesel. Fruit de plus de 15 ans d'innovation en matière d'électrification, le système Hybride de Lexus fournit au NX 350h plus de puissance et d'accélération, tout en limitant sa consommation et ses émissions de CO₂. Le NX 450h+ vient compléter la gamme Lexus Electrified et établit de nouvelles normes dans le domaine des Hybrides Rechargeables. Ce n'est pas seulement par son autonomie urbaine de 96 km en mode tout électrique, par ses 309 chevaux ou par son accélération qu'il impressionne. C'est par son efficacité hybride inégalée lorsque la batterie est déchargée, sans perdre en espace de chargement ni en capacité du réservoir, qu'il parachève son succès. Ce véhicule redéfinit la notion d'Hybride Rechargeable.

UN NOUVEAU CHÂSSIS RIGIDIFIÉ ET UN CENTRE DE GRAVITÉ ABAISSÉ. Au volant du Nouveau NX, la sensation de puissance et d'agilité est immédiate et palpable, ce qui inspire instantanément confiance au conducteur. Autoroutes, cols de montagne ou artères de centre-ville, rien ne lui résiste. L'absence de bruit permet de mieux sentir la route et, par conséquent, les propriétés aérodynamiques optimisées, l'empattement plus large et le centre de gravité abaissé du véhicule. Lorsque vous freinez, accélérez ou abordez un virage, la motorisation travaille de concert, dans une parfaite symbiose, avec le nouveau châssis rigidifié et la direction, extrêmement précise. Ce que vous ressentez alors, c'est ce parfait équilibre entre confort de conduite et dynamisme, que nous appelons la « signature de conduite » Lexus. Pour la savourer pleinement, essayez le nouveau et exaltant NX F SPORT Executive.

Le Nouveau NX, c'est l'essence même du SUV compact haut de gamme.









SUBLIMEZ L'INSTANT AVEC ÉLÉGANCE

UNE ODE AU SAVOIR-FAIRE

L'INTÉRIEUR AUX SUPERBES FINITIONS DU NOUVEAU NX ÉVEILLE LES SENS DU CONDUCTEUR ET DES PASSAGERS.

Le sens de l'anticipation du Nouveau NX s'exprime bien avant que vous ne fassiez démarrer le moteur. Dès que le véhicule détecte votre arrivée, les poignées de portes s'illuminent, ce qui vous permet d'éviter les flaques ou tout autre obstacle. Une fois que vous êtes installé à l'intérieur, le tableau de bord s'allume pour vous accueillir et l'éclairage d'ambiance multicolore transforme l'habitacle pour s'accorder avec votre humeur du jour, en choisissant l'une des 64 couleurs qui composent sa palette. C'est l'incarnation même de l'Omotenashi - une tradition japonaise ancestrale d'hospitalité, qui consiste à anticiper vos besoins avant même que vous ne les manifestiez. Une philosophie qui se reflète dans chaque aspect du Nouveau NX.

DANS L'HABITACLE, UNE EXPÉRIENCE UNIQUE. A bord du cockpit Tazuna, vous n'avez plus qu'à vous concentrer sur la route qui s'étend devant vous. Tout autour de vous, l'étendue du talent des célèbres artisans Takumi Lexus se déploie. Les élégantes finitions des inserts de portes. La douceur du somptueux revêtement des sièges. Le silence exceptionnel qui règne dans l'habitacle n'est entrecoupé que des indications vocales aux intonations naturelles données par le système multimédia flambant neuf, qui comprend et réagit intelligemment à vos instructions.

UN VOYAGE EN PREMIÈRE CLASSE. Vous vous sentez choyé, tout comme vos passagers. Le confort et l'espace que procure le Nouveau NX donne l'impression d'être dans un business lounge exclusif : l'endroit idéal pour profiter du nouveau système audio standard à 10 haut-parleurs ou de l'exceptionnel Mark Levinson® Premium Surround à 17 haut-parleurs (uniquement disponible sur NX 350h et selon finitions). Tirant parti des propriétés acoustiques du NX, ces systèmes vous feront vivre une expérience inoubliable, digne des meilleurs home cinémas. L'expérience est rendue encore plus agréable grâce à la climatisation S-Flow, qui détecte les sièges occupés et la position du soleil afin d'ajuster la température intérieure.

Sans oublier le ronronnement à peine perceptible de la motorisation Hybride, qui vous accompagne jusqu'à votre destination en vous apportant la sérénité caractéristique des Lexus.







LEXUS

21.5

80 40



LA SÉCURITÉ PAR L'INNOVATION

LES INNOVATIONS TECHNOLOGIQUES SONT LÉGION DANS LE NOUVEAU NX. ELLES OFFRENT AU CONDUCTEUR UN VRAI SENTIMENT DE SÉCURITÉ.

Dans le Nouveau NX, les technologies sont omniprésentes. Certaines sont clairement visibles, comme l'écran tactile HD de 14" avec navigation intuitive et l'affichage tête haute qui projette la vitesse, les avertissements de sécurité et les commandes de navigation directement sur le pare-brise. D'autres sont à l'abri des regards, notamment les innovations qui composent la dotation de sécurité standard la plus riche de la catégorie des SUV compacts haut de gamme.

UNE SÉCURITÉ RASSURANTE. Le sentiment de bien-être est l'un des piliers de tout véhicule Lexus. Dans le NX, il atteint de nouveaux sommets. Le Lexus Safety System + de dernière génération incarne votre copilote en assurant votre sécurité en toute situation de conduite, que ce soit en ville ou sur l'autoroute, de jour comme de nuit, dans les carrefours, les virages ou les changements de voie, grâce à des technologies qui signent une nouvelle ère pour la prévention des accidents. Par exemple, le système de sécurité pré-collision amélioré détecte à présent les motos le jour et les piétons la nuit. Ou encore, le système e-Latch avec Safe Exit Assist, qui fait ses débuts sur le Nouveau NX : les portières à ouverture électronique, couplées au moniteur d'angle mort, se verrouillent automatiquement lorsqu'un véhicule arrive par derrière.

Pour les manœuvres dans des espaces restreints, le moniteur numérique à vue panoramique donne une vision à 360° de tout le pourtour du NX et génère une image virtuelle en 3D qui montre le véhicule d'en haut. Le moniteur peut même montrer le dessous du NX, vous assistant ainsi sur des routes inégales. Quant au rétroviseur intérieur numérique, qui diffuse les images d'une caméra implantée à l'arrière du véhicule, c'est une véritable aide à la conduite, surtout quand le compartiment à bagages est chargé jusqu'au plafond ou quand les conditions météo sont mauvaises.

LEXUS VOUS SIMPLIFIE LA VIE. Une fonctionnalité inédite d'assistance à la conduite vient encore accentuer votre tranquillité d'esprit. Le stationnement automatique à mémoire se charge de garer le NX sur simple pression d'un bouton, en analysant les alentours, et même en mémorisant les places de parking que vous utilisez fréquemment.

À chaque fois que vous montez à bord de cette voiture, vous avez la certitude que les technologies les plus récentes veillent sur vous.

BIENVENUE CHEZ LEXUS LINK

UN MONDE OÙ MULTIMÉDIA ET CONNECTIVITÉ DE POINTE AMÉLIORENT VOTRE EXPÉRIENCE À BORD DU NX D'UNE MULTITUDE DE FAÇONS.

Dans le Nouveau NX, le luxe ne se limite pas au toucher de la somptueuse sellerie. Le luxe, c'est aussi la tranquillité d'esprit d'arriver à sa destination à temps et au terme d'un voyage très agréable, dénué de stress et en toute confiance. Le luxe, c'est également l'interaction fluide entre le système audio, la navigation et les services connectés dédiés tant au conducteur qu'aux passagers, qui font de chaque déplacement un plaisir.

Bienvenue chez Lexus Link, un monde nouveau où multimédia et connectivité ont pour but de compléter notre philosophie inédite de l'Omotenashi. Le multimédia Lexus Link offre une convivialité parfaite et exceptionnellement rapide grâce à son écran tactile extra-large de 14", à sa reconnaissance vocale dernier cri et à son intégration smartphone. En outre, l'application Lexus Link sur votre smartphone vous aide à conserver vos voyages, planifier un entretien ou même améliorer votre mode de conduite hybride.

Avec le Nouveau NX, transformez votre quotidien, tant professionnel que privé.





UNE CONNECTIVITÉ QUI REDÉFINIT LA NORME.

L'application intelligente Lexus Link offre, de série, tout un éventail de services connectés. Les données de conduite suivent vos déplacements et vos trajets professionnels. La fonction « Trouver ma voiture » vous guide jusqu'à votre véhicule. Si vous avez laissé une fenêtre ouverte ou oublié d'éteindre les phares, vous recevez une notification. Et depuis le confort de votre maison, vous pouvez dégivrer à distance le pare-brise du NX, régler d'avance la température de la climatisation, activer les feux de détresse ou même verrouiller et déverrouiller votre voiture. De plus, vous bénéficiez de la navigation par le cloud et de l'assistant vocal, de l'infotrafic et des événements sur la route en temps réel.

UNE EXPÉRIENCE HYBRIDE RECHARGEABLE MAXIMISÉE.

Vérifiez le taux de recharge et l'autonomie du NX 450h+ Hybride Rechargeable à distance, sur votre smartphone, pour une performance électrique optimale. Le système multimédia Lexus Link localise les stations de recharge de toute l'Europe sur l'écran tactile embarqué, tandis que l'application Lexus Link vous permet de vérifier leur disponibilité, leur prix et leur vitesse de charge. Un jeu d'enfant ! Et vous recevez même un récapitulatif mensuel de vos recharges.

UN NOUVEL ÉCRAN TACTILE 14".

Sur le Nouveau NX, le système multimédia Lexus Link a été conçu pour une interaction maximale avec l'utilisateur, une vitesse et une convivialité hors pair. Le cœur de ce système est son écran tactile haute définition de 14", l'un des plus grands de sa catégorie, qui est parfaitement positionné pour une interaction aisée pendant la conduite. En plus de vous permettre de gérer la navigation, l'audio et la climatisation, il peut aussi afficher vos applications préférées sur votre smartphone via Android Auto® (filaire) ou Apple CarPlay® sans fil.

L'ASSISTANT VOCAL LEXUS.

L'assistant vocal intelligent Lexus regroupe intelligence artificielle et cloud, vous épargnant ainsi de vous débattre avec des boutons pendant que vous vous concentrez sur la route. Ce nouveau système comprend la langue parlée naturellement et le contexte d'affirmations comme « J'ai faim » ou « J'ai froid » et il peut même identifier le passager qui parle. Sans que vous deviez lâcher la seule fois le volant, l'assistant vocal Lexus vous permet d'interagir de plus de 100 façons différentes avec le téléphone, la navigation, le système audio, les commandes du véhicule, comme la climatisation ou les sièges, et le cloud (« Hey Lexus, donne-moi les prix du carburant dans les environs »).



POURSUIVRE LE RÊVE

Dans les années 1990, les moteurs à forte consommation étaient la norme incontestée pour les voitures de luxe. À l'aube du nouveau millénaire, le monde a pris conscience du réchauffement climatique et du besoin de réduire les émissions à travers l'électrification. Une nouvelle solution de motorisation était nécessaire. Et le premier constructeur de voitures premium à franchir le pas fut Lexus. Avec tous les composants Hybrides essentiels développés et fabriqués dans nos usines, nos véhicules électrifiés se sont révélés particulièrement raffinés, exaltants à conduire et exceptionnellement durables. Pendant deux décennies, notre rêve de concevoir une voiture premium zéro émission a longtemps été notre feuille de route chez Lexus. À chaque véhicule électrifié que nous lançons, nous nous rapprochons de notre destination finale..



PIONNIER ET LEADER DE L'ÉLECTRIFICATION DES VÉHICULES DE LUXE. Depuis le lancement de sa première berline de luxe il y a plus de 30 ans, Lexus est devenue synonyme d'exception en matière de design, de qualité et de raffinement. Plus important encore, nous sommes à la fois pionniers et leaders du marché des véhicules électrifiés de luxe. Notre entreprise ne cesse d'innover et s'efforce à chaque instant d'anticiper les besoins des conducteurs. C'est grâce à cette approche unique en son genre que nous avons lancé en 2005 le tout premier véhicule Hybride Premium - le SUV RX 400h.

HYBRIDE, HYBRIDE RECHARGEABLE OU 100% ÉLECTRIQUE. Aujourd'hui, Lexus compte pas moins de dix modèles Hybrides, et la plupart des véhicules Hybrides premium circulant aux quatre coins du monde sont frappés de l'emblème de Lexus. Aucun autre constructeur automobile haut de gamme n'est capable de rivaliser avec notre niveau d'expérience en matière de conception, de fabrication, d'entretien et de recyclage d'Hybrides. Nos Hybrides auto-rechargeables n'ont jamais besoin d'être branchés et sont capables de rouler en mode 100% électrique (EV), sans consommer de carburant ni émettre de polluants.

Pour inaugurer notre nouvelle vision « Lexus Electrified », nous avons dévoilé en 2020 la toute première Lexus entièrement électrique, l'UX 300e. Marquant le prochain chapitre de l'électrification, la première Lexus Hybride Rechargeable, le NX 450h+, est venue compléter notre gamme électrifiée, qui sera suivie d'une nouvelle plateforme entièrement dédiée aux véhicules électriques.

UN AVENIR PLACÉ SOUS LE SIGNE DE « LEXUS ELECTRIFIED ». En dépit de l'immense succès de notre gamme électrifiée, nous nous devons de continuer à innover. Voilà pourquoi nous avons inauguré une nouvelle ère de l'électrification en 2021, avec le lancement du concept-car LF-Z Electrified. Exaltante à conduire, cette voiture fait progresser la signature de conduite Lexus par l'utilisation de technologies d'électrification de pointe et une plateforme de véhicules électriques dédiée. La combinaison d'un emplacement de batterie optimal, de moteurs électriques et d'une transmission intégrale DIRECT4 lui confère des performances de conduite d'un nouveau genre.

Et ce n'est que le début. D'ici 2025, Lexus prévoit de sortir plus de 10 nouveaux modèles Hybrides, Hybrides Rechargeables et 100% électriques inspirés du LF-Z.





LEXUS ELECTRIFIED

L'HYBRIDE LEXUS

RESSENTEZ LA PUISSANCE DE LA TECHNOLOGIE HYBRIDE LA PLUS AVANCÉE AU MONDE

QU'EST-CE QU'UNE LEXUS HYBRIDE ?

Les Hybrides Lexus combinent la puissance d'un moteur à essence à un ou plusieurs moteurs électriques; ce sont de véritables références dans le domaine de l'électrification des véhicules premium. Pratiques, les Hybrides Lexus se rechargent toutes seules pendant que vous roulez, ralentissez ou freinez, ce qui signifie que vous ne devez jamais les brancher ni vous inquiéter de l'autonomie de la batterie. Dès que vous prenez place derrière le volant d'une Lexus Hybride, votre véhicule est prêt à vous emmener là où vous souhaitez. Nos Hybrides Lexus garantissent facilité et confort, promettant une conduite instinctive et des performances environnementales inégalables.

QU'EST-CE QU'UNE LEXUS HYBRIDE RECHARGEABLE ?

Grâce à notre technologie rechargeable innovante, conduisez jusqu'à 73 km (en cycle mixte, jusqu'à 96 km en cycle urbain) sans aucune émission, en mode 100% électrique, avec une finesse incroyable et une accélération puissante, à partir d'une seule recharge effectuée chez vous ou en cours de route. Et ce n'est pas tout. Lorsque la batterie est déchargée, la motorisation Hybride de Lexus prend le relais, procurant une conduite imbattable en mode Hybride, caractérisée par une consommation de carburant et de faibles émissions de CO₂, quelle que soit la distance à parcourir. Cette synergie parfaite entre une puissante motorisation Hybride et une autonomie électrique parmi les meilleures de sa catégorie, est le résultat du leadership en électrification qu'exerce Lexus depuis plus de 15 ans.

POURQUOI L'ÉLECTRIFICATION EST-ELLE SI IMPORTANTE ?

Afin de limiter les gaz à effet de serre et d'atteindre notre objectif de devenir une entreprise zéro émission d'ici 2050, nous misons sur une électrification de tous nos véhicules. Depuis le lancement du RX 400h, la première Hybride premium au monde, Lexus a pris l'initiative de développer et de promouvoir un usage accru d'Hybrides. Nous voulons non seulement réduire les émissions que produisent nos modèles, mais aussi bannir d'ici 2050 les émissions de CO₂ de l'ensemble de nos usines et diminuer leur consommation d'eau.

QUELS AVANTAGES À POSSÉDER UNE LEXUS HYBRIDE ?

Nous mettons tout en œuvre pour que votre Lexus Hybride soit une source de satisfaction, tant sur route qu'au garage. Les plus de 500 000 Hybrides estampillées Lexus qui sillonnent aujourd'hui les routes européennes proviennent toutes d'une usine japonaise ultramoderne spécialement dédiée à leur production. Elles répondent à des normes de qualité strictes, qui permettent à Lexus de remporter systématiquement des prix qui récompensent la fiabilité de ses Hybrides. Outre une fluidité et un raffinement hors du commun, elles affichent de faibles coûts de fonctionnement, non parce qu'elles consomment moins de carburant, mais aussi parce que les frais liés aux freins, aux pneus et aux autres composants diminuent grâce au freinage régénératif et aux systèmes de pointe de commande de puissance.

Plus d'informations sur www.lexus.fr/hybrid



108 km

Charging



Time to Full Charge 2 h 30 min
Hold  ×

C'est l'interaction ingénieuse entre moteur à essence et moteurs électriques qui donne à l'Hybride Lexus son efficacité et son raffinement uniques en leur genre, pour une conduite des plus agréable.



ZERO ÉMISSION À FAIBLE ALLURE

Au démarrage et selon la charge de la batterie, le puissant moteur électrique peut rapidement propulser le NX 350h, la batterie du système Hybride fournissant l'électricité nécessaire. A ce stade, le véhicule est pratiquement silencieux, ne consomme pas d'essence et n'émet aucune émission de polluants. Un mode EV permet également de rouler en milieu urbain en 100% électrique (selon la charge de la batterie) sur une courte distance.

UN SILENCE PRESQUE PARFAIT EN VITESSE DE CROISIÈRE

Les Hybrides Lexus sont silencieuses et agréables à conduire. À vitesse plus élevée, le moteur à essence de 2,5 litres intervient discrètement avec une fluidité extrême, tout en continuant à être assisté par le(s) moteur(s) électrique(s) si nécessaire. Lorsque le moteur tourne à sa vitesse optimale, le surplus d'énergie peut être utilisé pour recharger la batterie. En plus du faible niveau d'émissions et de consommation de carburant, cette répartition presque parfaite entre moteur électrique et essence apporte également un extraordinaire plaisir de conduire, typique du NX 350h.



UNE ACCÉLÉRATION RAPIDE ET LINÉAIRE

Les Hybrides Lexus sont amusantes à conduire. En cas de forte accélération, la puissance du ou des moteurs électriques complète immédiatement celle du moteur à essence de 2,5 litres du NX. Ensemble, ils fournissent un formidable surcroît de couple pour garantir une accélération linéaire, rapide, à l'instant précis où vous en avez besoin.

FREINAGE RÉGÉNÉRATIF, AUCUN BRANCHEMENT NÉCESSAIRE

Quand vous ralentissez, descendez une pente en roue libre ou immobilisez votre véhicule, le moteur à essence s'éteint souvent dans un silence absolu pour réduire les émissions à zéro. Chaque fois que vous freinez ou retirez votre pied de l'accélérateur, le freinage régénératif capte l'énergie cinétique de votre voiture (contrairement aux modèles conventionnels, où elle est perdue). Le NX 350h la transforme en énergie électrique et la stocke dans la batterie du système, tout comme l'énergie produite quand vous roulez à grande vitesse.



Notre nouvelle motorisation Lexus Hybride Rechargeable allie les avantages de l'Hybride Lexus de 4e génération et ceux de la technologie du véhicule 100% électrique (EV) Lexus. Le signe « plus » dans le nom du NX 450h+ fait référence à la batterie au lithium-ion surpuissante de la voiture et à son incroyable autonomie en mode EV.



AUTONOMIE DE 67 - 73 KM EN MODE EV

Grâce aux 4 modes de conduite du NX 450h+, votre conduite est toujours fluide et agréable. Par défaut, le mode maximise l'emploi de la batterie, ce qui vous permet de parcourir jusqu'à 73 km (en cycle combiné, jusqu'à 96 km en cycle urbain). Propulsé par une batterie au lithium-ion dernier cri de 18,1 kWh, vous savourerez un voyage silencieux et sans émissions, à une vitesse maximum de 135 km/h.

ACCÉLÉRATION À LA DEMANDE

En mode EV/Hybride automatique et suivant le degré d'enfoncement de la pédale d'accélérateur, le moteur à essence s'activera pour fournir une accélération linéaire instantanée au moment précis où vous en avez besoin, vous permettant d'atteindre 100 km/h en 6,3 secondes à peine.

L'EXPÉRIENCE DE 2 MILLIONS D'HYBRIDES

Avantage de notre technologie Hybride Lexus de 4e génération : si le niveau de charge de la batterie chute, alors que vous roulez en mode EV ou Hybride automatique, le système bascule automatiquement en mode Hybride ultra-efficace, pour que vous puissiez de nouveau profiter de la puissance totale du véhicule.



RECHARGE EN COURS DE ROUTE

Si vous avez besoin de recharger votre batterie d'urgence, par exemple pour entrer dans une zone sans émissions, vous pouvez utiliser le mode recharge de batterie pour relever son niveau.



RECHARGEABLE CHEZ SOI OU AILLEURS

Pour une autonomie et des performances EV optimales, rechargez votre batterie à votre station de recharge domestique ou à une borne de recharge publique. L'application Lexus Link vous indiquera l'emplacement, la disponibilité et même le prix au km/au temps des stations dans toute l'Europe.

NOUVEAU NX 350h

L'impressionnante nouvelle motorisation Hybride Lexus coordonne, en toute fluidité, la puissance d'un moteur essence 2,5 litres et celle d'un ou plusieurs moteurs électriques. Ainsi, plus aucune situation ne vous effrayera. Par rapport au NX précédent, elle fournit 25 % de puissance en plus et accélère 15 % plus vite pour une puissance de 244 ch. De plus, comme le système se recharge pendant que vous roulez, freinez ou prenez un virage, vous profiterez toujours d'une autonomie hors pair.



NOUVEAU NX 450h+

Le Lexus NX 450h+ Hybride Rechargeable établit une nouvelle norme en terme de véhicule électrifié. Fort de ses 309 chevaux sous le capot, il offre des déplacements au silence inégalé et des émissions totales de CO₂ de 25 g/km à peine. Il présente aussi une accélération impressionnante - de 0 à 100 km/h en 6,3 secondes - grâce à son système Hybride Rechargeable haute capacité qui combine un moteur à essence de 2,5 litres avec un moteur/générateur et une batterie au lithium-ion de 18,1 kWh. Outre son autonomie électrique incomparable de 76 km (en cycle combiné, jusqu'à 98 km en ville), le NX 450h+ est capable d'atteindre 135 km/h en mode EV.



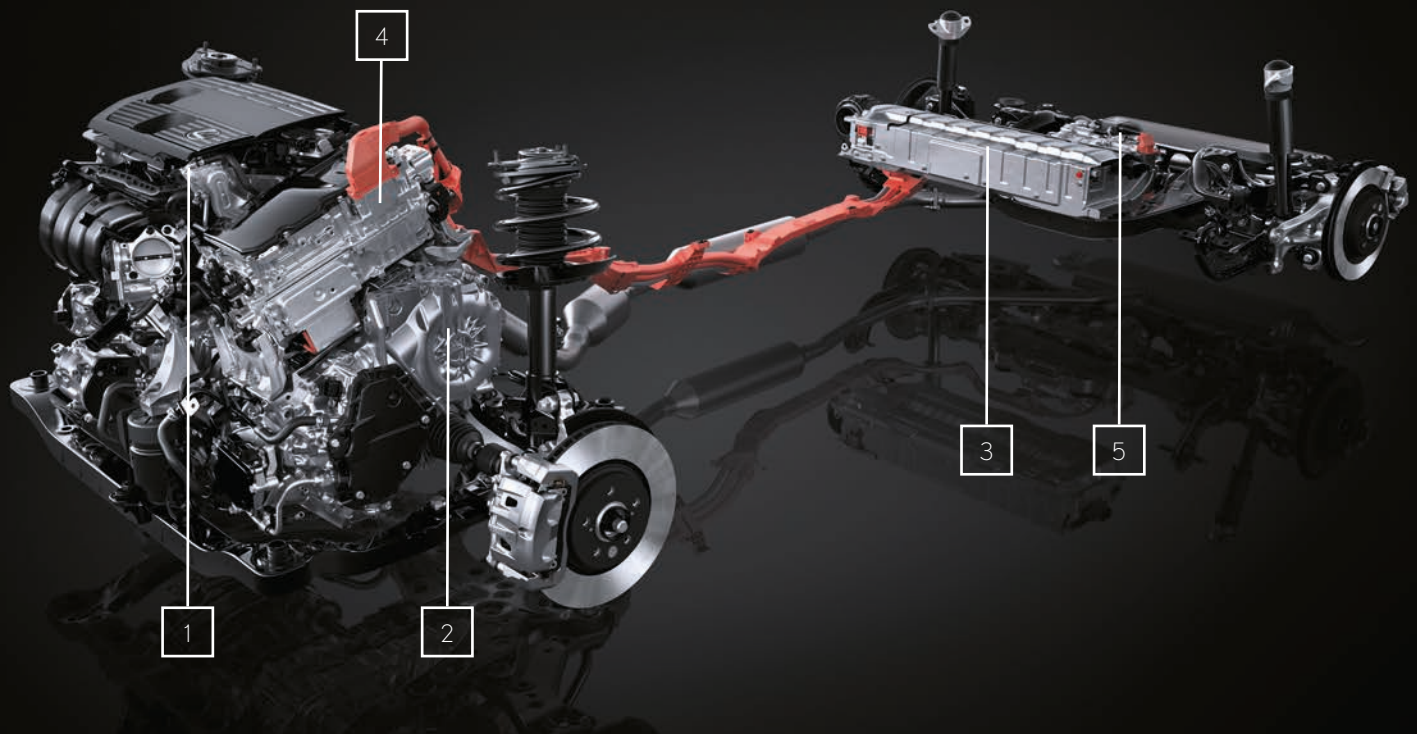

NX 350h | HYBRIDE

01. MOTEUR ESSENCE DE 2,5 LITRES

Le tout nouveau moteur à essence de 2,5 litres du NX 350h présente de nombreux progrès par rapport à son prédécesseur, de sorte à ce qu'il atteigne une excellente efficacité thermique de 41 %. Il adopte le cycle Atkinson et inclut une injection directe et indirecte D-4S à orifices multiples, ainsi qu'une admission VVT-iE électrique. Point important : les émissions de CO₂ sont réduites de 20 %, passant à 129 g/km, tandis que la puissance grimpe jusqu'à 192 ch.

02. UNE BOÎTE-PONT CONÇUE AVEC PRÉCISION

Le moteur électrique avant, le générateur et le mécanisme de répartition de la puissance sont logés dans une seule transmission hybride sophistiquée, ce qui garantit une conduite extrêmement fluide et très réactive à la fois. Ce système, ultracompact grâce à la disposition multi-axiale du moteur/générateur, apporte une efficacité, un silence et des performances sans pareil dans sa catégorie.

03. BATTERIE LITHIUM-ION

Spécialement développée pour le NX 350h et installée sous les sièges arrière, la batterie au lithium-ion haute performance permet à la fois un espace intérieur plus grand et une conduite très performante. Ses cellules légères de lithium-ion améliorent les performances de charge et, en parallèle, son système de refroidissement et sa compacité ont été optimisés.

04. UNITÉ DE CONTRÔLE DE PUISSANCE (PCU)

Compacte, la nouvelle unité de contrôle de puissance est montée directement sur la boîte-pont, permettant de dessiner une ligne de capot abaissée, qui améliore l'aérodynamisme et réduit la consommation de carburant. Si sa taille et son poids réduits proviennent de la réduction du circuit imprimé, le nouveau module affiche aussi moins de pertes de puissance et un meilleur refroidissement.

05. E-FOUR

Le système de transmission intégrale électrique E-Four placé sur les Nouveaux NX 350h et NX 450h+ a été amélioré : le moteur électrique arrière de 54 ch fonctionne à présent en permanence et amène plus de couple et de traction.

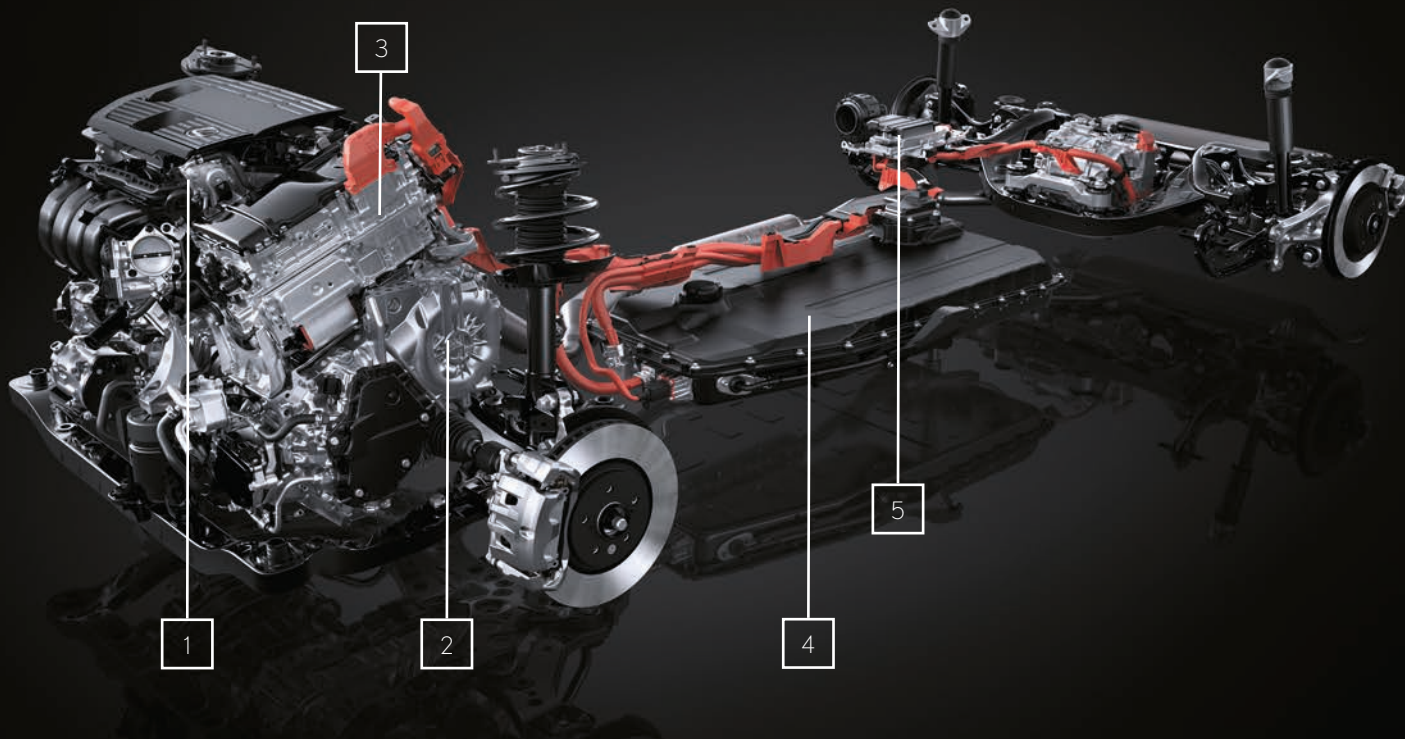

NX 450h+ | HYBRIDE RECHARGEABLE

01. MOTEUR À ESSENCE DE 2,5 LITRES

La toute nouvelle motorisation essence de 2,5 litres du NX 450h+, fondée sur le même moteur novateur que le NX 350h, atteint également une excellente efficacité thermique de 41 %. Et, comme il s'agit d'un Hybride Rechargeable, les émissions totales de CO₂ sont réduites à un niveau incroyablement bas de 25 g/km.

02. UNE BOÎTE-PONT CONÇUE AVEC PRÉCISION

Le NX 450h+ affiche la consommation de carburant la plus faible et les performances de conduite les plus élevées de sa catégorie grâce à sa boîte-pont Hybride. Celle-ci, qui inclut un train d'engrenages parfaitement rodés et un moteur/générateur de 182 ch, non seulement entraîne les roues avant, mais produit de l'électricité au freinage, en côte ou pendant que la voiture roule.

03. UNITÉ DE CONTRÔLE DE PUISSANCE (PCU)

L'unité de contrôle de puissance est alignée sur la batterie lithium-ion haute capacité : le convertisseur CC/CC ayant été placé sous le siège arrière, un transformateur de suralimentation fournissant davantage de puissance et de taille plus réduite a été ajouté. Montée directement sur la boîte-pont afin de réduire la hauteur sous capot, cette structure à 8 couches abrite les circuits de commande de l'Hybride Rechargeable.

04. BATTERIE LITHIUM-ION

La puissante batterie au lithium-ion de 18,1 kW a été placée sous l'habitacle. Résultat : un habitacle spacieux, un compartiment à bagages de 520 litres et un centre de gravité bas. Ce nouveau système de batterie renferme 96 cellules de lithium-ion haute capacité, si bien qu'il atteint une autonomie inégalée de 67 km en mode EV.

05. REFROIDISSEMENT DE LA BATTERIE/ SYSTÈME DE CHAUFFAGE

Les ingénieurs de Lexus ont mis au point un système avancé de refroidissement de batterie pour le NX 450h+. Ce système, fondé sur un réfrigérant, est plus sûr, plus compact et plus léger que les systèmes de refroidissement à eau, et offre une performance et une efficacité améliorées tout en allongeant la durée de vie de la batterie. De plus, des chauffages électriques sont installés sous les rangées de batterie pour contrer la baisse de rendement par temps froid.

06. PORT DE RECHARGE CA

Le Nouveau NX 450h+ est équipé d'un chargeur embarqué d'une puissance maximale de 6,6 kW, en plus de sa prise de recharge CA située sur la custode arrière droite.

PACK (Uniquement sur NX 350h)

- Jantes en alliage 18" avec pneumatiques 235/60 R18
- Lexus Safety System+ 3
- Capteurs de stationnement avant et arrière intelligents (ICS)
- Projecteurs avant LED à simple lentille avec allumage automatique des feux de route (AHB)
- Sellerie en tissu
- Lexus Link Connect* avec écran central tactile 9,8"
- Système de Navigation Lexus Link via le cloud
- Système audio Pioneer® à 10 haut-parleurs



PACK BUSINESS (Uniquement sur NX 350h)

(Équipements en plus de la finition Pack) Réservé aux professionnels

- Lexus Link Pro* avec écran tactile 14"
- Système de Navigation embarquée Lexus Link
- Moniteur d'angle mort avec Safe Exit Assist
- Sellerie en simili-cuir avec sièges avant chauffants
- Chargeur sans fil pour smartphone
- Volant réglable électriquement



LUXE

(Équipements en plus de la finition Pack)

Lexus Link Pro* avec écran tactile 14"

Système de Navigation embarquée Lexus Link

Moniteur d'angle mort avec Safe Exit Assist

Avertisseur de circulation arrière intelligent (RCTAB)

Sellerie en simili-cuir avec sièges avant chauffants, réglables électriquement

Vision panoramique 360°

Chargeur sans fil pour smartphone

Volant chauffant réglable électriquement



EXECUTIVE

(Équipements en plus de la finition Luxe)

Jantes en alliage 20" à 20 branches avec pneumatiques Runflat 235/50 R20

Projecteurs LED triple lentilles avec feux de route adaptatifs (AHS)

Avertisseur de circulation avant intelligent (FCTAB)

Assistance au changement de voie avec dépassement automatique (LCA)

Sellerie en cuir avec inserts Bois Noir, sièges avant ventilés, banquette arrière chauffante

Affichage tête haute (HUD) avec commandes au volant tactiles

Clé au format électronique (Key Card)



* La connectivité Lexus Link Premium inclus dans Lexus Link Connect et Lexus Link Pro est gratuite les 4 premières années puis renouvelable sous forme d'abonnement.

F SPORT EXECUTIVE

(Équipements en plus de la finition Luxe)

Jantes en alliage 20" F SPORT avec pneumatiques Runflat 235/50 R20

Projecteurs LED triple lentilles avec feux de route adaptatifs (AHS)

Avertisseur de circulation avant intelligent (FCTAB)

Assistance au changement de voie avec dépassement automatique (LCA)

Sellerie en cuir F SPORT avec inserts aluminium, sièges avant ventilés, banquette arrière chauffante

Suspension Variable Adaptative (AVS)

Affichage tête haute (HUD) avec commandes au volant tactiles

Clé au format électronique (Key Card)





01



02



03



04



05

01. DESIGN F SPORT

La calandre trapézoïdale Lexus, plus téméraire et au motif exclusif, accentue l'aspect dynamique du Nouveau NX F SPORT Executive, encore renforcé par des détails comme les rétroviseurs extérieurs d'un noir distinctif, les becquets avant et du pare-chocs arrière personnalisés, les moulures chromées sombre des contours de fenêtre et les rails de toit noirs. Dans le badge F SPORT, on retrouve les courbes de l'emblématique circuit automobile de Fuji.

02. JANTES EN ALLIAGE 20" F SPORT

Ces jantes en alliage à 5 doubles branches et à finition noir laqué sont une exclusivité des modèles F SPORT et soulignent le caractère dynamique du véhicule, tout en étant très élégantes.

03. SIÈGES F SPORT

L'intérieur F SPORT attire immédiatement le regard par ses couleurs de sellerie en cuir personnalisées telles que le noir, le rouge et le blanc, ainsi que par ses inserts en aluminium façon Takumi.

04. HABITACLE F SPORT

L'affichage central 7" spécial F SPORT complète à la perfection le volant F SPORT de belle fabrication, conçu avec l'aide de nos maîtres pilotes Takumi, et dont la forme est moulée pour une conduite sportive. Avec sa finition en cuir perforé, le pommeau de levier de vitesses est assorti au volant, pour créer un ensemble harmonieux. Les pédales et les plaques de seuils de portes perforées en aluminium rehaussent encore l'élégance de cette finition.

05. SUSPENSION VARIABLE ADAPTATIVE/AMORTISSEURS HAUTE PERFORMANCE

Spécialement conçue pour améliorer la manœuvrabilité et la gestion des virages rapides, la Suspension Variable Adaptative (AVS) commande la force d'amortissement sur chacune des quatre roues. Ce nouveau système ajuste finement la force d'amortissement et offre une plage d'amortissement étendue pour un confort de conduite accru sur davantage de revêtements de route et un sentiment d'assurance. Pour compléter le dynamisme de conduite, les modèles NX F SPORT sont équipés d'amortisseurs avant et arrière haute performance.



01



02



03

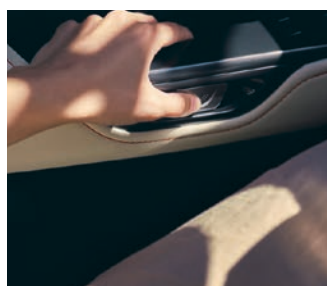

04



05

01. NOUVELLE CALANDRE TRAPÉZOÏDALE

Nos designers étaient désireux de créer des lignes puissantes pour le Nouveau NX. Ils ont donc prévu une calandre plus dynamique avec un cadre intégré. Ce nouvel élément, en plus de réduire le poids global du véhicule, souligne l'impression de dynamisme qu'il dégage. Des éléments en U ont été sculptés pour former un fascinant maillage. Enfin, le positionnement vertical de la calandre, combiné avec les triples fentes du bas de caisse, assure un meilleur refroidissement.

02. JANTES EN ALLIAGE 18" (PACK, PACK BUSINESS, LUXE)

Ces nouvelles jantes au design particulier à 5 doubles branches et de couleur gris foncé métallisé apportent un vrai plus au Nouveau NX.

03. JANTES EN ALLIAGE 20"

Ces jantes à 5 doubles branches, à la remarquable couleur gris foncé métallisé, apportent au Nouveau NX un air distingué indéniable.

04. E-LATCH

S'inspirant de la grâce des portes japonaises Shoji, le nouveau dispositif E-Latch du NX, activé par un interrupteur, permet l'ouverture de votre portière d'un mouvement fluide.

05. HAYON ÉLECTRIQUE

Un hayon avec commande à distance particulièrement rapide et réactive présente beaucoup d'avantages pratiques, surtout quand vous avez les mains chargées. Quand la clé est dans votre poche ou votre sac, il vous suffit de placer un pied sous le pare-chocs arrière pour ouvrir ou fermer le hayon.



06



07



08/09



10



11

06. PROJECTEURS LED SIMPLE LENTILLE

Ces phares très esthétiques combinent des feux de jour en forme de L avec un module LED bi-faisceau unique, un design simple qui crée un style incisif.

07. PROJECTEURS LED TRIPLE LENTILLE

Étonnants, ces phares LED à triple lentille affichent un pourtour noir qui fait forte impression. Ils intègrent, en outre, les feux de jour en forme de L caractéristiques de Lexus.

08. BANDEAU ARRIÈRE LUMINEUX

À l'arrière, les nouveaux feux élégants, qui présentent la forme en L distinctive de Lexus, s'étirent sur toute la largeur du véhicule.

09. NOUVEAU LOGO LEXUS

Le logo Lexus, redessiné pour être plus moderne et facilement reconnaissable, est situé au centre du véhicule, tandis que le logo du modèle est placé en bas à droite.

10. TOIT OUVRANT

Un toit ouvrant électrique, coulissant et à basculement, donne un sentiment de liberté, d'espace et de lumière dans le Nouveau NX.

11. TOIT PANORAMIQUE

Disponible uniquement sur NX 350h, cet impressionnant toit panoramique est également ouvrant, ce qui, d'une part, agrandit l'espace disponible au niveau de la tête et, d'autre part, laisse pénétrer le soleil dans l'habitacle, sachant qu'il est équipé d'un volet coulissant à commande électrique si le soleil tape trop fort.



01/02



02

01. COCKPIT TAZUNA

Le fameux concept Tazuna, qui a été introduit pour la première fois sur le modèle LF-30, s'invite à présent sur le Nouveau NX. Cet habitacle, qui vise à apporter une expérience de conduite exaltante en maximisant les sensations du conducteur au contact du volant et la route qui s'étire devant lui, tire son inspiration du lien qui unit un cavalier à son cheval par le truchement des rênes (Tazuna).

02. DESIGN ERGONOMIQUE

Même si l'élément prédominant de l'habitacle est le large écran tactile de 14", la priorité est à la route qui s'étend devant le conducteur. C'est dans cet esprit que les designers d'intérieur Lexus ont mis au point une ergonomie quasiment parfaite, où chaque commande est positionnée exactement afin de réduire au maximum toute distraction pour le conducteur. Des commutateurs physiques ont été dédiés aux commandes les plus fréquemment utilisées, comme le volume audio, les commandes de température et le dégivrage. Pour une concentration accrue, les fonctions de conduite telles que le bouton Power, la sélection du mode de conduite et le changement de vitesse ont été placés à une distance pratique proche du conducteur.



04

03. ACCUEIL LEXUS « OMOTENASHI »

Dès que vous ouvrez la porte, la silhouette du NX s'affiche de bord, et la voiture vous accueille par votre nom. Lorsque vous enfoncez la pédale de frein, le bouton Power se met à clignoter doucement, après quoi l'habitacle prend vie par des sons et des éléments graphiques coordonnées entre l'instrumentation, l'affichage tête haute ainsi que l'écran 14" attirent votre regard vers la route. Bienvenue dans le Nouveau NX.

04. SÉLECTEUR D'AMBIANCE

Grâce à la nouvelle fonctionnalité de sélection d'ambiance Lexus, vous pouvez choisir l'éclairage d'ambiance parmi une palette de 64 couleurs, selon votre humeur. Les designers d'intérieur de Lexus, fidèles à notre philosophie de design tout en finesse, ont développé 14 couleurs qui expriment les émotions et sentiments éphémères que l'on ressent en observant un phénomène naturel magnifique. Ces couleurs, qui s'inscrivent dans un esprit d'hospitalité « Omotenashi », comprennent les thèmes suivants :

- Guérison : des tons paisibles créent un espace « de guérison », où coexistent l'énergie du monde végétal naturel et le dynamisme et la puissance de la vie.
- Détente : des tons chauds créent un espace « de détente » plein de vitalité, qui vibre du mouvement transitoire du soleil et du cœur battant de la Terre.
- Stimulation : des nuances de blanc créent un espace « stimulant » dans lequel la force revigorante du soleil éveille subtilement l'esprit du conducteur tout au long de la journée.
- Concentration : des teintes froides, un brin mystiques, créent un espace « de concentration » spirituelle qui évoque le passage du temps et la succession d'états de la nature.
- Exaltation : Les tons vifs et flamboyants créent un espace « exaltant » pour le conducteur, en rappelant les fluctuations de température d'une flamme.



05



06



07



08

05. NOUVEAUX SIÈGES

Les sièges avant du Nouveau NX ont été revus pour assurer une accessibilité et une maniabilité supérieures, un excellent soutien. En outre, ils apportent davantage de confort grâce notamment au chauffage et à la ventilation. Une forme concave a été façonnée dans les côtés des sièges afin de procurer un bon soutien ergonomique au niveau de la taille, ce qui réduit le frottement des coudes pendant l'utilisation du volant, du levier de vitesses ou du couvercle de la console. Enfin, afin de faciliter l'entrée et la sortie, la hauteur latérale du siège a été maintenue à basse hauteur.

06. UN ESPACE FLEXIBLE

Les sièges arrière sont rabattables 60:40, une fonction de série pratique sur tous les nouveaux modèles NX, pour ranger facilement les objets encombrants, comme un vélo de course ou une planche de surf. Quand tous les sièges sont rabattus, vous pouvez placer des objets très volumineux.

07. CLIMATISATION S-FLOW

Le système S-Flow contrôle intelligemment la température intérieure en fonction des conditions ambiantes, ce qui assure un excellent confort de chaque passager et réduit la consommation de carburant.

08. VOLANT SCULPTÉ

Partant du principe que le volant et le levier de vitesses peuvent grandement changer l'expérience du conducteur, les designers ont fait appel à un « Takumi » Lexus pour optimiser ces points de contact. Au niveau du volant, une attention particulière a été apportée à la forme et au profil transversal, afin de conférer une sensation et une stabilité de conduite de grande qualité. Du reste, les interrupteurs tactiles et les repose-pouces ont également été repensés.



01



02



03



04



05



06

01. MULTIMÉDIA LEXUS LINK

Le système multimédia Lexus Link, est bien plus rapide et facile d'emploi que sur la génération précédente. Les écrans tactiles 9,8" (Lexus Link Connect avec navigation via le cloud) et 14" (Lexus Link Pro avec navigation embarquée) présentent tous deux une meilleure résolution. C'est le premier système multimédia Lexus à utiliser la navigation via le cloud pour mettre à jour en continu les cartes et données de trafic.

02. ÉCRAN TACTILE 14"

Positionné précisément pour vous offrir une interaction aisée tout en conduisant, cet écran tactile haute résolution de 14" est l'un des plus grands de sa catégorie. Il donne accès à diverses informations : navigation, audio et température.

03. ASSISTANT VOCAL LEXUS

L'assistant vocal Lexus intelligent regroupe intelligence artificielle et cloud, vous épargnant ainsi de vous débattre avec des boutons pendant que vous vous concentrez sur la route. Ce nouvel assistant vocal « Hey Lexus » comprend la langue parlée naturellement et le contexte d'affirmation comme « J'ai faim » ou « J'ai froid » et peut même identifier le passager qui parle. Vous pouvez aussi personnaliser votre identifiant ou demander à l'assistant vocal d'ouvrir une fenêtre, par exemple.

04. SERVICES EN LIGNE

Des services en ligne comme le trafic en direct, les prévisions météorologiques et l'accès à votre navigateur web vous sont fournis, pour une expérience de conduite encore meilleure.

05. MISES À JOUR « OVER-THE-AIR »

Les services connectés et autres logiciels embarqués du Nouveau NX sont régulièrement mis à jour grâce à la technologie « Over The Air » (OTA), de sorte à ce que vous disposiez en permanence des versions les plus récentes.

06. INTÉGRATION SMARTPHONE

Avec Apple CarPlay® sans fil ou Android Auto®, le Nouveau NX vous donne l'opportunité d'afficher et d'accéder en un clin d'œil aux applications de votre smartphone au travers de l'écran tactile 9,8 ou 14".



07

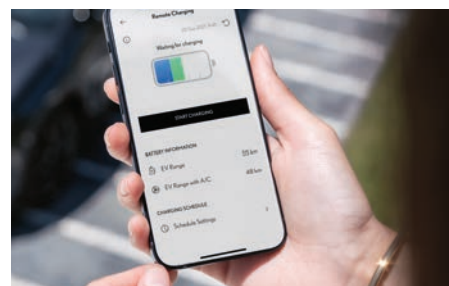

08

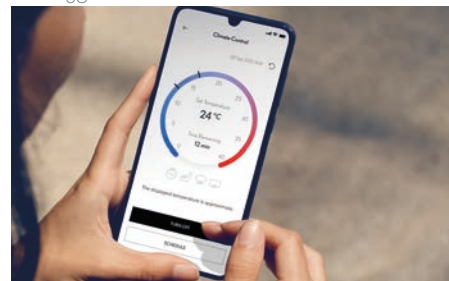

09

07. SERVICES CONNECTÉS LEXUS LINK

Bienvenue dans l'application Lexus Link, un monde nouveau où la connectivité a pour but de compléter notre philosophie « Omotenashi ». Grâce à ses fonctionnalités intelligentes et personnalisables, vous pouvez planifier un voyage, programmer un entretien du véhicule ou même améliorer votre conduite. Avec le Nouveau NX, le temps passera autrement grâce à des services comme :

- Données de conduite : suit vos déplacements, votre style de conduite et enregistre vos déplacements professionnels.
- Coach Hybride : vous aide à conduire votre NX 350h de manière plus efficace.
- Retrouver ma voiture : localise votre Lexus et vous guide jusqu'à elle.
- Partage de l'itinéraire à distance : vous permet de planifier votre itinéraire sur un autre appareil et de l'envoyer à votre Lexus, tandis que la fonction « Car to door » vous guide jusqu'à votre destination finale.
- eCare : gère avec vous les entretiens de votre NX
- Témoins d'avertissement : explique la signification de chaque témoin d'avertissement, ainsi que les mesures à prendre.
- Statut de la voiture : vous signale que vous avez laissé les fenêtres de la voiture ouvertes ou oublié d'éteindre les phares. Vous pouvez aussi vérifier si votre voiture est verrouillée.
- Moniteur de batterie : contrôle le niveau de charge de la batterie 12 V de votre véhicule.
- Télécommande : dégivre votre pare-brise à distance, active les feux de détresse ou (dé)verrouille votre NX, tandis que vous êtes bien au chaud chez vous.

08. SERVICES CONNECTÉS LEXUS LINK DU NX 450h+

Vérifiez le taux de recharge et l'autonomie de votre NX 450h+ à distance, sur votre smartphone, pour une expérience électrique sans encombre. Si vous choisissez la solution de recharge Lexus, Lexus Link localise en plus toutes les stations de recharge en Europe, de sorte à ce que vous puissiez en vérifier la disponibilité, la vitesse de recharge et le prix, et bénéficier, en outre, de services tels que :

- Commande et planification de la recharge à distance
- Accès au vaste réseau européen d'installations de recharge publiques. Ceci vous permet de vérifier la disponibilité des bornes, la vitesse de recharge et le prix au kWh/au temps.

09. CONNECTIVITÉ LEXUS LINK PREMIUM

Chaque propriétaire d'un NX bénéficie gratuitement de la connectivité Lexus Link pendant toute la durée de vie de sa voiture. Quant aux services connectés Lexus Link Premium, il sont également gratuits les 4 premières années, puis renouvelables sous la forme d'un abonnement. Lexus Link Premium inclut des fonctionnalités novatrices telles que :

- Navigation via le cloud & Assistant vocal
- Infotrafic & événements routiers en temps réel
- Climatisation à distance et réglage de la température de l'habitacle.



01



04

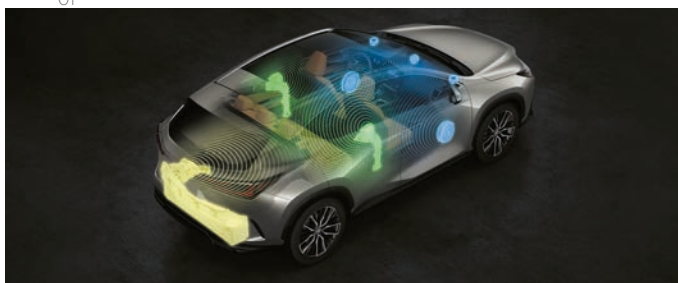

02



05

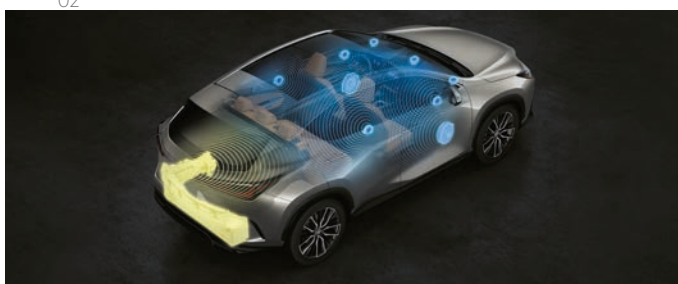

03



06

01. DESIGN ACOUSTIQUE DE L'HABITACLE

L'habitacle pratiquement silencieux du NX offre un cadre magnifiquement exécuté pour une nouvelle acoustique Lexus personnalisée. Ces sons sont le fruit de la collaboration entre l'équipe d'artisans Takumi de Lexus et le musicien de jazz et producteur de musique Jiro Yoshida.

02. SYSTÈME AUDIO PIONEER® À 10 HAUT-PARLEURS

Le Nouveau NX est équipé d'un système audio Pioneer® à 10 haut-parleurs qui comprend la radio FM, le DAB (Radio Numérique Terrestre), ainsi que la connectivité Bluetooth, et dont les grands haut-parleurs installés dans les portières avant assurent une grande qualité acoustique.

03. SYSTÈME AUDIO MARK LEVINSON® À 17 HAUT-PARLEURS

Le nouveau système Mark Levinson® Premium Surround à 17 haut-parleurs, disponible uniquement sur les NX 350h Executive et F SPORT Executive, est adapté aux propriétés acoustiques du NX. Il fournit un son inégalable 7.1 numérique digne d'un home cinéma et amélioré par la technologie Clari-Fi™ qui reconstitue le son perdu dans la compression MP3. Pour optimiser le son, le grand subwoofer arrière de 25 cm est dissimulé dans un compartiment de 20 litres situé sous le compartiment à bagages, à l'instar d'un haut-parleur de système hi-fi domestique, sans que l'espace du coffre en pâtisse.

04. ÉCRAN MULTI-INFORMATIONS

Cet écran couleurs 7" TFT (Thin Film Transistor) est incorporé dans l'instrumentation principale et vous tient informé des données essentielles, notamment les avertissements de sécurité et les instructions de navigation. Afin de se montrer plus dynamique et attrayant encore, l'écran adapte son apparence et son contenu en fonction de votre mode de conduite : Normal, Eco ou Sport.

05. AFFICHAGE TÊTE HAUTE 10"

Les données du véhicule sont projetées en couleur directement sur le pare-brise. Cet affichage tête haute de 10" vous permet de consulter des données de navigation, les paramètres de sécurité, les informations relatives au véhicule et les réglages du système audio sans devoir quitter la route des yeux. Grâce aux commandes tactiles placées sur le volant, sa commande est très intuitive.

06. CHARGEUR SANS FIL / 4 PORTS USB

Il est possible de recharger des smartphones ou d'autres appareils électroniques compatibles à l'aide du chargeur à induction sans fil. Ce chargeur est 50 % plus rapide que sur la génération précédente et est placé à un endroit stratégique, avec un bac de rangement pratique en dessous. Le NX dispose de quatre ports USB pour charger et connecter tous vos appareils (avant : 1 x type A + 1 x type C, arrière : 2 x type C).



10:47

LTE

Back

Like Sugar Radio

Jungle Boogie

Kool & The Gang · Wild And Peaceful

Rock Steady

Aretha Franklin · Young, Gifted and Black

The Ghetto

Donny Hathaway · Everything Is Everything

It's My House - 12" Remix

A/C

21

90



01

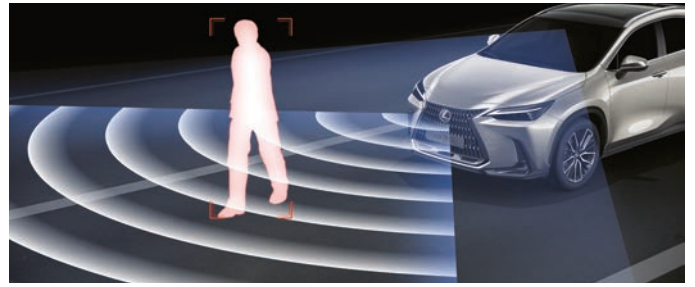

02

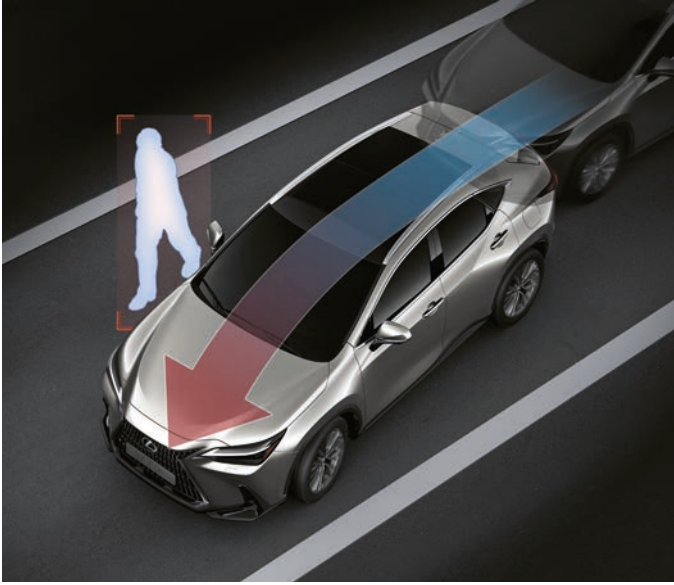

03



04



05

01. LEXUS SAFETY SYSTEM+ 3

Le Nouveau NX est équipé de série de notre Lexus Safety System+ de dernière génération, qui est plus rapide, couvre 36 % de scénario d'accidents supplémentaires, et s'utilise de façon plus intuitive. Il inclut les fonctionnalités suivantes :

02. SYSTÈME DE SÉCURITÉ PRÉ-COLLISION

En plus de détecter les cyclistes et les motos le jour et les piétons la nuit, le nouveau système de sécurité pré-collision est à présent capable de détecter les cyclistes la nuit et participe à l'évitement des collisions aux carrefours ou avec des véhicules et piétons venant en sens inverse. Si le système estime qu'il y a un risque élevé de collision, il commande automatiquement les freins, contribuant ainsi à éviter le choc ou à diminuer la force de l'impact.

03. CORRECTION ACTIVE DE TRAJECTOIRE

Lorsqu'un piéton se trouve très près de votre trajectoire ou sur cette dernière, la correction active de trajectoire de votre Nouveau NX encadre les mouvements du volant pour renforcer la stabilité de la voiture et ainsi éviter toute sortie accidentelle hors de la bande de circulation.

04. RÉGULATEUR DE VITESSE DYNAMIQUE (DRCC)

Ce dispositif utilise un capteur radar à faisceau millimétrique et une caméra pour détecter le véhicule précédent et maintenir une distance suffisante par rapport à lui. De plus, il arrête le NX si le véhicule qui précède s'immobilise. Lorsque le véhicule recommence à bouger, le NX redémarre. Ce système inclut désormais une détection plus précoce des véhicules qui se rabattent et adapte automatiquement la vitesse dans les virages. Le régulateur de vitesse dynamique vous empêche également d'emboutir un véhicule plus lent sur la bande de circulation extérieure. Quand vous suivez un véhicule plus lent, il applique une accélération au préalable quand vous indiquez vouloir le dépasser. Et quand vous passez sur une voie de circulation où un véhicule avance à faible allure devant vous, il applique une décélération au préalable.

05. LECTURE AUTOMATIQUE DES PANNEAUX DE CIRCULATION (RSA)

Le système d'assistance amélioré à la lecture des panneaux de circulation (RSA) reconnaît les panneaux stop et les signalisations de trafic, tout en communiquant des renseignements au conducteur par le biais de l'écran multi-informations. En combinaison avec le régulateur de vitesse dynamique, la vitesse de la voiture peut être ajustée pour respecter la limite identifiée par le RSA.



06

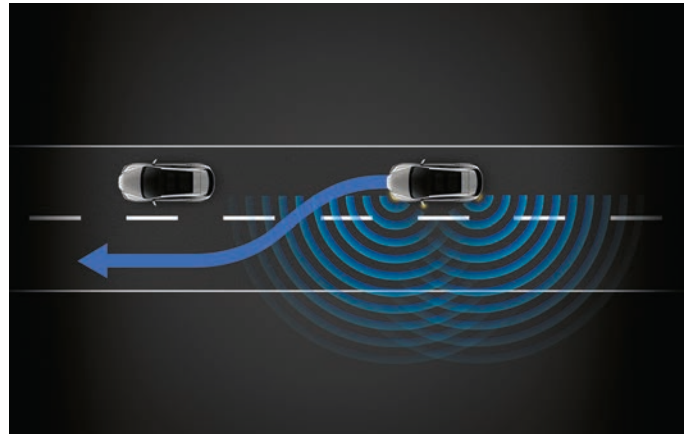

07

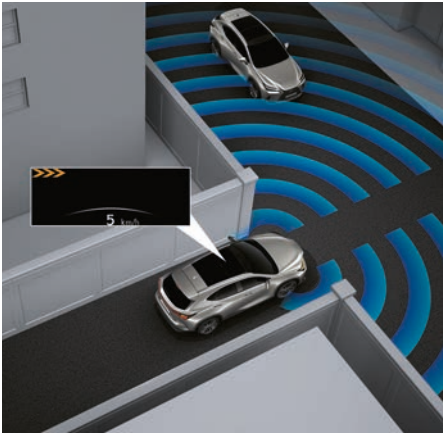

08



09



10

06. SYSTÈME DE MAINTIEN DANS LA FILE DE CIRCULATION (LTA)

Le nouveau système de maintien dans la file de circulation maintient le Nouveau NX au milieu de la voie à l'aide des fonctionnalités de « centrage de bande » et de « tracé naturel de la bande ». Grâce à sa gestion améliorée des virages, il assiste également le conducteur qui négocie une courbe.

07. ASSISTANCE AU CHANGEMENT DE VOIE AVEC DÉPASSEMENT AUTOMATIQUE

Grâce à cette nouvelle fonctionnalité, si le conducteur active le clignotant sur autoroute, le NX opère le changement de voie initié par le conducteur, en association avec le régulateur de vitesse dynamique. Tout en surveillant les alentours, il contrôle la direction, l'accélération et la décélération.

08. AVERTISSEUR DE CIRCULATION AVANT INTELLIGENT (FCTAB)

Ce système contribue à rendre la conduite plus sûre aux carrefours, car il détecte les véhicules en approche à gauche ou à droite, qui peuvent être cachés dans les angles morts, et il avertit le conducteur sur l'affichage tête haute et l'écran multimédia central.

09. GESTION AUTOMATIQUE DES FEUX DE ROUTE (AHB)

Les feux de route automatiques détectent les véhicules venant en sens inverse la nuit et atténuent automatiquement les feux de route de manière à réduire le risque d'éblouissement des autres conducteurs.

10. FEUX DE ROUTE ADAPTATIFS (AHS)

De série sur les finitions F SPORT Executive et Executive, les feux de route adaptatifs empêchent également le Nouveau NX d'éblouir les autres usagers de la route. Des LED indépendantes dans les feux avant s'activent et se désactivent pour un contrôle précis des zones à éclairer.



01



02

01. 8 AIRBAGS

Outre l'extrême solidité de l'habitacle, la protection des occupants est renforcée par huit airbags : un airbag à double détente et un airbag genoux pour le conducteur ; un airbag à simple détente pour le passager avant ; un airbag central pour réduire le contact entre le conducteur et le passager avant ; des airbags latéraux sur les sièges avant et des airbags rideaux qui couvrent toute la longueur, des deux côtés de l'habitacle.

02. SIÈGES LIMITANT LES LÉSIONS CERVICALES

Grâce à leur conception spécifique, les sièges avant réduisent les mouvements du cou qui entraînent les risques de lésions cervicales en cas de collision par l'arrière. Les cadres latéraux renforcés laissent le torse s'affaisser dans le dossier du siège, tandis que le placement de l'appuie-tête est plus efficace pour soutenir la tête.



03



04

03. VISION PANORAMIQUE À 360°

Afin de faciliter la conduite dans des espaces restreints, la vision panoramique offre une vue à pratiquement 360° en direct autour de la voiture, ainsi qu'une vue pré-enregistrée du dessous. Il crée ainsi une image virtuelle en 3D de votre NX en affichant le véhicule vu d'en haut, avec des lignes de guidage sur l'écran pour vous aider dans vos manœuvres étroites, et il dispose des fonctionnalités suivantes :

- La vue latérale vous permet de vérifier l'espace latéral disponible quand vous croisez un autre véhicule sur une route étroite.
- La vue en virage vous permet de négocier les virages de manière optimale.
- L'avertisseur de circulation avant vous prévient quand des véhicules ou des obstacles s'approchent devant votre voiture et sur les côtés.
- Le système de sécurité pré-collision et les capteurs de stationnement vous avertissent d'une collision possible et prennent même des mesures de prévention.
- La vue du dessous du NX vous assiste sur des routes inégales.

04. RÉTROVISEUR INTÉRIEUR NUMÉRIQUE

Le rétroviseur intérieur numérique diffuse les images d'une caméra implantée à l'arrière du véhicule. Ce système de 2e génération est doté d'une garniture plus légère, d'une vue plus large et d'angles morts réduits. Il offre également une meilleure vue quand les sièges arrière sont occupés, quand le compartiment à bagages est chargé à ras bord ou en cas de mauvais temps ou de faible visibilité.



05

05. MONITEUR D'ANGLE MORT

Le moniteur d'angle mort détecte les véhicules des files voisines, qui se trouvent dans une zone non couverte par les rétroviseurs extérieurs, jusqu'à 60 mètres derrière votre NX. Si le conducteur souhaite changer de voie, mais qu'un autre véhicule entre dans l'angle mort, le système affiche un avertissement dans le rétroviseur.

06. FEUX DE DÉTRESSE AUTOMATIQUES

Si le moniteur d'angle mort détecte des véhicules s'approchant par l'arrière dans la même voie de circulation et estime que le risque de collision par l'arrière est élevé, le système alerte le véhicule en approche en activant les feux de détresse à un rythme élevé pendant environ deux secondes.

07. AVERTISSEUR DE CIRCULATION ARRIÈRE INTELLIGENT (RCTAB)

L'avertisseur de circulation arrière aide à éviter les collisions pendant une marche arrière à faible vitesse. Il surveille la zone à l'arrière du NX et ajuste la vitesse s'il estime qu'un contact avec un autre véhicule est possible. Au besoin, le système fait retentir un signal sonore, affiche un avertissement sur l'écran central et les rétroviseurs extérieurs, voire freine en dernier ressort.



06



07



09

08. SAFE EXIT ASSIST

Le système Safe Exit Assist utilise le moniteur d'angle mort pour détecter les voitures ou vélos s'approchant par l'arrière et verrouille les portes, si nécessaire, réduisant ainsi de 95 % les accidents dus à des ouvertures de portières.

09. STATIONNEMENT AUTOMATIQUE À MÉMOIRE

Ce nouveau système avancé d'assistance du conducteur accentue encore votre tranquillité d'esprit. Le stationnement automatique se charge de garer le NX sur simple pression d'un bouton, en analysant les alentours et même en mémorisant les places de parking que vous utilisez fréquemment.

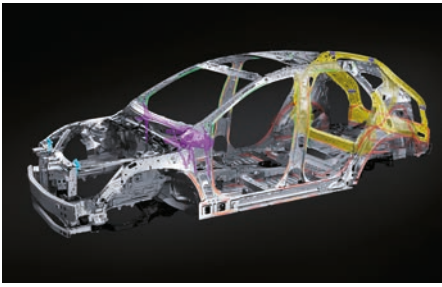

01



02

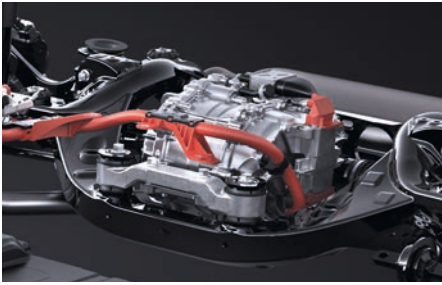

04



03



05



06

01. UNE NOUVELLE PLATEFORME EXTRÊMEMENT SOLIDE

Fondé sur notre plateforme d'architecture globale K fortement plébiscitée, le NX présente de nombreuses avancées en matière de dynamisme, notamment une tenue de route et une réactivité améliorées. Grâce à un empattement plus large et un centre de gravité plus bas, le NX offre une maniabilité et une stabilité parfaites. Les ingénieurs de Lexus ont eu recours à des soudures au laser, des liaisons adhésives, des renforts de toit, une double serrure de capot et un renforcement par de l'acier haute résistance afin de réduire le sous-virage et de perfectionner la finition du véhicule. Ils ont opté pour de l'aluminium sur les ailes et le capot afin de réduire le poids. Enfin, les pilotes Takumi de Lexus ont bouclé un nombre incalculable de tours sur notre tout nouveau circuit d'essai de Shimoyama pour ajuster la direction et les freins du NX.

02. SÉLECTEUR DE MODE DE CONDUITE

Située à proximité du volant, le sélecteur de mode de conduite permet au conducteur de choisir parmi les modes Eco, Normal et Sport afin d'optimiser l'efficacité, le dynamisme ou le confort de conduite. Outre les modes Eco et Normal, le Nouveau NX F SPORT Executive propose aussi les modes Custom, Sport S et Sport S+.

03. AÉRODYNAMIQUE DE POINTE

Le NX présente d'excellentes qualités aérodynamiques, grâce à son soubassement de carrosserie pratiquement plat et aux nombreux essais intensifs en soufflerie. Pour optimiser encore les sorties d'air, les ingénieurs et designers de Lexus ont révisé la forme du becquet inférieur avant, les sorties d'air dans les passages de roue, les lignes latérales de la voiture et le pare-chocs inférieur arrière. Résultat ? Une stabilité encore accrue, de même que des frottements et un bruit réduits. C'est ce que le designer en chef Suga-san appelle la « beauté fonctionnelle ».

04. E-FOUR

Sur les modèles à transmission intégrale, le système E-FOUR fournit des performances remarquables et une excellente traction sur les terrains difficiles. L'innovante transmission E-FOUR comprend l'ajout d'un moteur électrique 54 ch monté sur l'essieu arrière, qui fournit un couple instantané à la demande.

05. PÉDALE DE FREIN

La forme de la pédale de frein a été modifiée de façon à élargir la zone de contact avec le pied du conducteur. Par ailleurs, les vibrations ont été réduites, ce qui augmente la sensation de stabilité quand la pédale est enfoncée.

06. ASSISTANCE AU DÉMARRAGE EN CÔTE

L'assistance au démarrage en côte maintient la pression des freins afin d'empêcher le NX de reculer lors d'un démarrage en côte. Elle réduit aussi au maximum la rotation des roues dans le vide sur les pentes glissantes.



01



02



03



04

01. WALLBOX CONNECTÉE AVEC PRISE DE CHARGE, 22 KW

Équipée d'une prise de charge de type 2, la Wallbox connectée 22 kW est une solution de recharge intelligente pour le domicile et les utilisations publiques. Équipé des fonctionnalités LAN, Wi-Fi, ou encore LTE en option, le module RFID intégré garantit un accès rapide et sûr. La Wallbox connectée peut également être utilisée comme unité principale et convient pour les bornes de recharge multiples.

02. CÂBLE DE RECHARGE

De série sur le NX 450h+, vous bénéficiez d'un câble de 7,5m pour les recharges sur borne publique ainsi que d'un câble de 5m pour les recharges sur prise domestique.

03. SAC DE RANGEMENT POUR LE CÂBLE

Disponible de série sur le NX 450h+, ce sac de rangement pratique permet de garder vos câbles de recharge en bon état et évite qu'ils traînent dans votre coffre.

04. ENSEMBLE GANTS ET SERVIETTE LEXUS

Avec l'ensemble gants et serviette Lexus, nettoyez le câble de recharge quand il est sale ou quand il pleut, ou gardez vos mains propres pendant que vous ravitaillez la voiture en carburant. La serviette sert à nettoyer et sécher le câble de recharge, et les gants à protéger vos mains et à manier la buse de carburant de manière sûre et hygiénique. L'ensemble, disponible de série sur le NX 450h+, est stocké dans un sac pratique.







UN MONDE DE COULEURS

CHEZ LEXUS, IL EXISTE UN PROCESSUS UNIQUE DU TRAITEMENT DE LA BRILLANCE DES COULEURS DE SORTE À CE QU'ELLES SEMBLENT RÉAGIR AUX CHANGEMENTS DE LA LUMIÈRE EXTÉRIÈRE.

Les designers de Lexus reconnaissent l'attrait émotionnel de la couleur sur une voiture. Cela explique pourquoi ils n'utilisent jamais de peintures existantes, mais préfèrent développer leurs propres coloris, selon un processus qui peut prendre jusqu'à deux ans. L'attention prêtée aux détails lors de la réalisation du design d'une Lexus se retrouve dans le soin consacré à la peinture qui fera le mieux ressortir ce design.

La palette Lexus se compose d'environ 30 coloris uniques. Ces tons n'ont été obtenus par les designers de couleurs qu'après en avoir éliminé des centaines d'autres : un processus nécessitant un œil entraîné et une maîtrise de la chromogénèse, la science de la formation des couleurs et des pigments.

Sur des panneaux de test imitant la forme d'une voiture, les designers analysent les couleurs sous la lumière d'un projecteur, au soleil, à l'ombre, à différents moments de l'année. Leurs yeux experts ont le don de sélectionner les bonnes teintes à appliquer à chaque modèle. Dans le cas du Nouveau NX, par exemple, le Gris Titane fait partie des coloris qui accentuent parfaitement les lignes audacieuses de ce SUV compact de luxe.

Ensuite, il y a le processus de développement et d'application de cette couleur, depuis les techniciens de laboratoire qui mélangent la peinture jusqu'à l'équipe chargée de l'appliquer, qui habille chaque voiture d'une robe parfaitement uniforme. Ensuite, c'est le tour des inspections, qui permettent de détecter des imperfections jusqu'à 0,5 millimètre, sous une lampe RVB à la main.

Lexus a développé un processus en cinq couches qui aboutit à un niveau de profondeur et de luminescence impossible à atteindre avec une peinture traditionnelle. Entre les couches, la peinture est parachevée par un ponçage humide à la main, sous le regard attentif d'un maître-artisan « Takumi », selon un processus minutieux qui garantit l'absence de la moindre tache sur toute surface fraîche.

Même pour un œil non initié, la régularité et la brillance de cette peinture sont évidentes. Il suffit de regarder comment ces couleurs semblent fluctuer en fonction de la luminosité.

BLANC NOVA | 083¹



BLANC ARCTIQUE | 085²



GRIS TITANE | 117

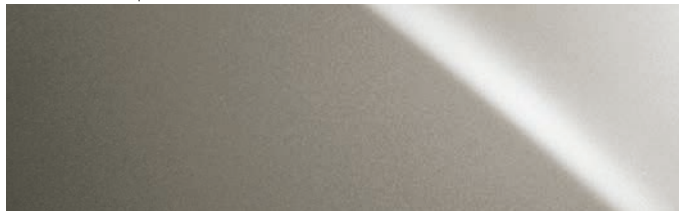

GRIS DE PAYNE | 1L1

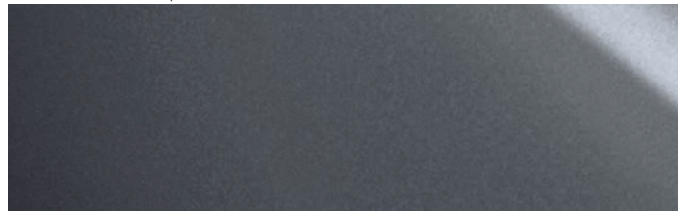

NOIR ÉBÈNE | 212³

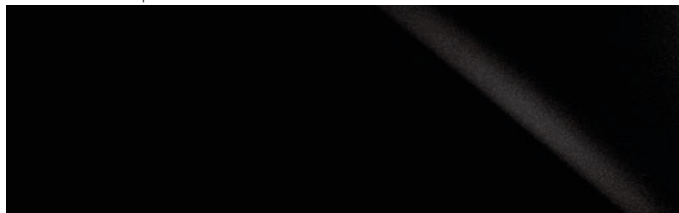

NOIR GRAPHITE | 223

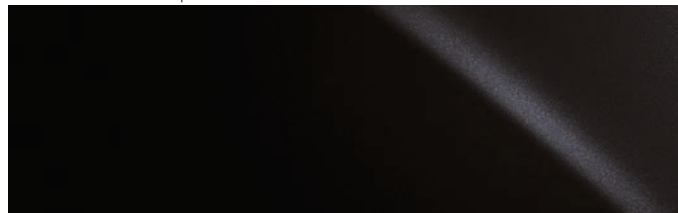

ROUGE MAGMA | 3T2³



VERT KAKI | 6X4



OCRE CORNALINE | 4Y1



BLEU CÉLESTE | 8Y6



BLEU SAPHIR | 8X1¹



¹Exclusivement sur F SPORT Executive.

²Non disponible sur F SPORT Executive.

³Couleur non métallisée

Remarque : les teintes réelles peuvent varier légèrement par rapport à celles présentées ici, à cause des limites du procédé d'impression.



COLORIS | INTÉRIEUR

TISSU¹

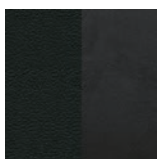

Noir

SIMILI-CUIR²

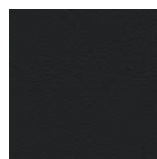

Noir

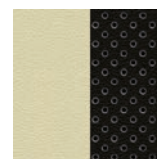

Noir & Crème

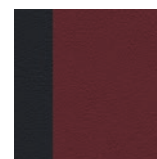

Grenat



Beige

CUIR³

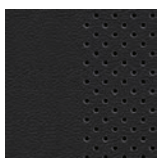

Noir

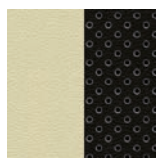

Noir & Crème

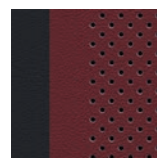

Grenat

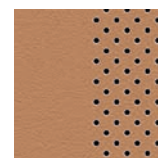

Beige

CUIR F SPORT⁴

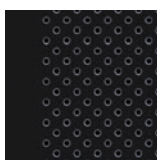

Noir



Blanc & Noir



Rouge & Noir



COLORIS | INTÉRIEUR

INSERTS⁵



Noir



Noir 3D

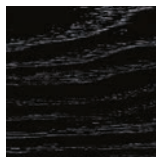

Bois Noir

INSERTS F SPORT⁶



Aluminium

¹Tissu de série sur la version Pack.

² Simili Cuir Noir de série sur la version Pack Business. Simili Cuir Noir, Noir & Crème, Grenat ou Beige de série sur la version Luxe.

³ Cuir de série sur la version Executive.

⁴ Cuir F SPORT de série sur la version F SPORT Executive.

⁵ Inserts Noir de série sur la version Pack. Inserts Noir 3D de série sur les versions Pack Business et Luxe. Inserts Bois Noir de série sur la version Executive.

⁶ Inserts Aluminium de série sur la version F SPORT Executive.

ÉQUIPEMENTS | VERSIONS

| EXTÉRIEUR | PACK | PACK BUSINESS | LUXE | F SPORT EXECUTIVE | EXECUTIVE |
|--|------|---------------|------|-------------------|-----------|
| Antenne type aileron de requin | ■ | ■ | ■ | ■ | ■ |
| Bouclier arrière F SPORT | – | – | – | ■ | – |
| Bouclier avant avec calandre trapézoïdale chromée | ■ | ■ | ■ | – | ■ |
| Bouclier avant avec calandre trapézoïdale F SPORT noir laqué | – | – | – | ■ | – |
| Clignotants avant à LED | – | – | □ | ■ | ■ |
| Contours de vitres en acier inoxydable noir | – | – | – | ■ | – |
| Essuie-glaces à détecteur de pluie | ■ | ■ | ■ | ■ | ■ |
| Feux antibrouillard avant et arrière à LED | ■ | ■ | ■ | ■ | ■ |
| Feux de jour à LED | ■ | ■ | ■ | ■ | ■ |
| Logos F SPORT sur les ailes avant | – | – | – | ■ | – |
| Peinture métallisée | ○ | ○ | ○ | ■ | ■ |
| Projecteurs avant bi-LED à simple lentille - Fonction "follow-me home" - Réglage automatique de la hauteur du faisceau à l'arrêt | ■ | ■ | ■ | – | – |
| Projecteurs avant quadri-LED à triple lentilles - Eclairage d'intersection - Fonction "follow-me home" - Lave-phares haute pression - Réglage automatique de la hauteur du faisceau en roulant | – | – | □ | ■ | ■ |
| Rails de toit en aluminium | ■ | ■ | ■ | – | ■ |
| Rails de toit noirs | – | – | – | ■ | – |
| Rétroviseurs extérieurs chauffants, rabattables automatiquement et réglables électriquement | ■ | ■ | ■ | ■ | ■ |
| Rétroviseurs extérieurs électrochromatiques (atténuation automatique de la brillance) | ■ | ■ | ■ | ■ | ■ |
| Rétroviseurs extérieurs noirs | – | – | – | ■ | – |
| Vitres latérales arrière et lunette arrière surteintées | – | – | ■ | ■ | ■ |
| Vitres latérales avant acoustiques et anti-UV | ■ | ■ | ■ | ■ | ■ |

JANTES

| | | | | | |
|--|---|---|---|---|---|
| Jantes en alliage 18" à 15 branches avec pneumatiques 235/60 R18 | ■ | ■ | ■ | – | – |
| Jantes en alliage 20" F SPORT avec pneumatiques Runflat 235/50 R20 | – | – | – | ■ | – |
| Jantes en alliage 20" à 20 branches avec pneumatiques Runflat 235/50 R20 | – | – | – | – | ■ |

- Disponible de série.
- Disponible en option.
- Disponible dans le cadre d'un pack.
- Non disponible.

Lorsque plusieurs disponibilités sont indiquées, la première s'applique au modèle NX 350h, et la seconde au modèle NX 450h+.

| SÉCURITÉ ACTIVE ET DYNAMIQUE DE CONDUITE | PACK | PACK BUSINESS | LUXE | F SPORT EXECUTIVE | EXECUTIVE |
|--|------|---------------|------|-------------------|-----------|
| Amortisseurs avant et arrière haute performance | – | – | – | ■ | – |
| Assistance au démarrage en côte (HAC) | ■ | ■ | ■ | ■ | ■ |
| Avertisseur sonore piéton (AVAS) | ■ | ■ | ■ | ■ | ■ |
| Capteurs de stationnement avant et arrière intelligents | ■ | ■ | ■ | ■ | ■ |
| Contrôle de stabilité anti-roulis pour remorque | ■ | ■ | ■ | ■ | ■ |
| Electrified Program (réservé aux clients professionnels) | ■ | ■ | ■ | ■ | ■ |
| Feux de détresse automatiques (AFRHL) | – | – | ■ | ■ | ■ |
| Feux de route adaptatifs (AHS) | – | – | □ | ■ | ■ |
| Feux de route automatiques (AHB) | ■ | ■ | ■ | – | – |
| Feux de stop actifs | ■ | ■ | ■ | ■ | ■ |
| Lexus Safety System+ 3 : | | | | | |
| - Lecture automatique des panneaux de circulation (RSA) | | | | | |
| - Régulateur de vitesse dynamique (DRCC) avec réduction de la vitesse en courbe | ■ | ■ | ■ | ■ | ■ |
| - Système de maintien dans la file de circulation avancé (LTA) | | | | | |
| - Système de sécurité pré-collision (PCS) avec détection des intersections (ITA) et correction active de trajectoire (ESA) | | | | | |
| Mode EV (100% véhicule électrique) | ■ | ■ | ■ | ■ | ■ |
| Mode EV/Hybride automatique | – | – | –/■ | –/■ | –/■ |
| Mode Trail - 4WD uniquement | ■ | ■ | ■ | ■ | ■ |
| Moniteur d'angle mort (BSM) avec avertisseur de circulation arrière intelligent (RCTAB) | – | ■ | ■ | ■ | ■ |
| Pack LSS+ Extended : | | | | | |
| - Avertisseur de circulation avant intelligent (FCTAB) | – | – | – | ■ | ■ |
| - Assistance au changement de voie avec dépassement automatique (LCA) | – | – | – | ■ | ■ |
| Safe Exit Assist (SEA) - assistant de sortie du véhicule | – | ■ | ■ | ■ | ■ |
| Sélecteur de mode de conduite (ECO/NORMAL/CUSTOM/SPORT S/ SPORT S+) | – | – | – | ■ | – |
| Sélecteur de mode de conduite (ECO/NORMAL/SPORT) | ■ | ■ | ■ | – | ■ |
| Stationnement automatique à mémoire avec fonction mémorisation | – | – | – | – | □ |
| Suspension variable adaptative (AVS) | – | – | – | ■ | – |
| Système de surveillance de la pression des pneumatiques (TPWS) | ■ | ■ | ■ | ■ | ■ |
| Systèmes de freinage, de stabilité, de direction et d'antipatinage ¹ | | | | | |
| - ABS / BAS / EBD / ECB-R / EPB / EPS / TRC / VSC | ■ | ■ | ■ | ■ | ■ |

- Disponible de série.
- Disponible en option.
- Disponible dans le cadre d'un pack.
- Non disponible.

Lorsque plusieurs disponibilités sont indiquées, la première s'applique au modèle NX 350h, et la seconde au modèle NX 450h+.

¹ ABS = Antiblocage des roues / BAS = Aide au freinage d'urgence / EBD = Répartiteur électronique de la force de freinage / ECB-R = Freinage à gestion électronique et récupération d'énergie / EPB = Frein de stationnement électronique / EPS = Direction assistée électrique / TRC = Antipatinage / VSC = Contrôle de stabilité du véhicule

| SÉCURITÉ PASSIVE | PACK | PACK BUSINESS | LUXE | F SPORT EXECUTIVE | EXECUTIVE |
|--|------|---------------|------|-------------------|-----------|
| 8 airbags : - airbags frontaux / latéraux et de genou pour le conducteur - airbags frontaux / latéraux pour le passager - airbag central avant - airbags rideaux sur toute la longueur du véhicule | ■ | ■ | ■ | ■ | ■ |
| Bouton de désactivation de l'airbag passager avant | ■ | ■ | ■ | ■ | ■ |
| Point d'ancrage i-Size (places latérales arrière) | ■ | ■ | ■ | ■ | ■ |
| Point d'ancrage ISOFIX (places latérales arrière) | ■ | ■ | ■ | ■ | ■ |
| Prétensionneurs de ceintures de sécurité (places avant et latérales arrière) | ■ | ■ | ■ | ■ | ■ |
| Rappel visuel et sonore de non bouclage des ceintures de sécurité | ■ | ■ | ■ | ■ | ■ |
| PROTECTION DU VÉHICULE | | | | | |
| Système antivol avec antiredémarrage / alarme sonore / capteur d'intrusion | ■ | ■ | ■ | ■ | ■ |
| Verrouillage automatique des portières | ■ | ■ | ■ | ■ | ■ |
| Double verrouillage des portières | ■ | ■ | ■ | ■ | ■ |
| Verrouillage des portières à distance | ■ | ■ | ■ | ■ | ■ |

- Disponible de série.
- Disponible en option.
- Disponible dans le cadre d'un pack.
- Non disponible.

Lorsque plusieurs disponibilités sont indiquées, la première s'applique au modèle NX 350h, et la seconde au modèle NX 450h+.

ÉQUIPEMENTS | VERSIONS

| SYSTÈME AUDIO, COMMUNICATION ET INFORMATION | PACK | PACK BUSINESS | LUXE | F SPORT EXECUTIVE | EXECUTIVE |
|--|------|---------------|------|-------------------|-----------|
| Affichage tête haute (HUD) | – | – | – | ■ | ■ |
| Caméra de recul | ■ | ■ | ■ | ■ | ■ |
| Chargeur sans fil pour smartphone | – | ■ | ■ | ■ | ■ |
| Commandes au volant (audio / affichage / téléphone / reconnaissance vocale / DRCC / LTA) | ■ | ■ | ■ | – | – |
| Commandes tactiles au volant (audio / affichage / téléphone / reconnaissance vocale / DRCC / LTA) | – | – | – | ■ | ■ |
| Connectivité audio et téléphonie mobile Bluetooth® | ■ | ■ | ■ | ■ | ■ |
| Connectivité Lexus Link Premium (gratuit pendant 4 ans) | ■ | ■ | ■ | ■ | ■ |
| Console centrale arrière avec 2 ports USB de type C | ■ | ■ | ■ | ■ | ■ |
| Console centrale avant avec 2 ports USB de type A et C | ■ | ■ | ■ | ■ | ■ |
| Écran multi-informations 7" couleur | ■ | ■ | ■ | ■ | ■ |
| Radio Numérique Terrestre (DAB) | ■ | ■ | ■ | ■ | ■ |
| Système audio Mark Levinson® PurePlay à 17 haut-parleurs (NX 350h uniquement) | – | – | – | ■/– | ■/– |
| Système audio Pioneer® à 10 haut-parleurs | ■ | ■ | ■ | –/■ | –/■ |
| Système d'appel d'urgence (eCall) | ■ | ■ | ■ | ■ | ■ |
| Système de navigation embarqué Lexus Link Pro | ○ | ■ | ■ | ■ | ■ |
| Système de navigation Lexus Link via le cloud | ■ | ■ | ■ | ■ | ■ |
| Système multimédia Lexus Link Connect : - Apple CarPlay® sans fil et Android Auto® filaire - Écran central tactile 9,8" - Services connectés Lexus Link | ■ | – | – | – | – |
| Système multimédia Lexus Link Pro : - Apple CarPlay® sans fil et Android Auto® filaire - Écran central tactile 14" - Services connectés Lexus Link | ○ | ■ | ■ | ■ | ■ |
| Vision panoramique à 360° (PVM) avec détection arrière des piétons | – | – | ■ | ■ | ■ |

- Disponible de série.
- Disponible en option.
- Disponible dans le cadre d'un pack.
- Non disponible.

Lorsque plusieurs disponibilités sont indiquées, la première s'applique au modèle NX 350h, et la seconde au modèle NX 450h+.

ÉQUIPEMENTS | VERSIONS

| CONFORT INTÉRIEUR ET PRATICITÉ | PACK | PACK BUSINESS | LUXE | F SPORT EXECUTIVE | EXECUTIVE |
|--|------|---------------|------|-------------------|-----------|
| Accès et sorties facilitées (volant et siège conducteur) | – | – | ■ | ■ | ■ |
| Accès et sorties facilitées (volant uniquement) | ○ | ■ | ■ | ■ | ■ |
| Appuie-tête arrière à 2 réglages manuels | ■ | ■ | ■ | ■ | ■ |
| Appuie-tête avant à 2 réglages manuels | ■ | ■ | ■ | – | ■ |
| Appuie-tête avant à 4 réglages manuels avec logo F SPORT | – | – | – | ■ | – |
| Banquette arrière rabattable manuellement, 60/40 | ■ | ■ | ■ | ■ | ■ |
| Cache-bagages rabattable manuellement | ■ | ■ | ■ | ■ | ■ |
| Clé au format électronique (Key Card) | – | – | – | ■ | ■ |
| Climatisation automatique bi-zone avec recirculation automatique et capteur d'humidité, S-Flow | – | – | –/■ | –/■ | –/■ |
| Climatisation automatique bi-zone avec recirculation automatique, S-Flow | ■ | ■ | ■/– | ■/– | ■/– |
| Éclairage d'ambiance | – | ■ | – | – | – |
| Éclairage d'ambiance multicolore (64 couleurs) | – | – | ■ | ■ | ■ |
| Filtre à air avec extracteur de pollen et désodorisant | ■ | ■ | ■ | ■ | ■ |
| Hayon électrique avec fonction de mémorisation de la hauteur | ■ | ■ | ■ | ■ | ■ |
| Hayon électrique avec ouverture/fermeture au pied | – | – | ■ | ■ | ■ |
| Inserts Aluminium | – | – | – | ■ | – |
| Inserts Bois Noir | – | – | – | – | ■ |
| Inserts Noir | ■ | – | – | – | – |
| Inserts Noir 3D | – | ■ | ■ | – | – |
| Kit de réparation de pneus | ■ | ■ | ■ | – | – |
| Palettes au volant | ■ | ■ | ■ | ■ | ■ |
| Pédalier et repose-pied en aluminium | – | – | – | ■ | – |
| Plaques de seuils de portes avant en acier avec logo Lexus | ■ | ■ | ■ | – | ■ |
| Plaques de seuils de portes avant en acier F SPORT | – | – | – | ■ | – |
| Pommeau de levier de vitesses gainé de cuir | ■ | ■ | ■ | – | ■ |
| Pommeau de levier de vitesses gainé de cuir perforé | – | – | – | ■ | – |
| Porte-lunettes | ■ | ■ | ■ | ■ | ■ |
| Rétroviseur intérieur numérique | – | – | – | – | –/□ |

- Disponible de série.
- Disponible en option.
- Disponible dans le cadre d'un pack.
- Non disponible.

Lorsque plusieurs disponibilités sont indiquées, la première s'applique au modèle NX 350h, et la seconde au modèle NX 450h+.

| CONFORT INTÉRIEUR ET PRATICITÉ | PACK | PACK BUSINESS | LUXE | F SPORT EXECUTIVE | EXECUTIVE |
|--|------|---------------|------|-------------------|-----------|
| Sellerie en cuir | - | - | - | - | ■ |
| Sellerie en cuir F SPORT | - | - | - | ■ | - |
| Sellerie en simili-cuir Tahara | - | ■ | ■ | - | - |
| Sellerie en tissu Tahara | ■ | - | - | - | - |
| Siège conducteur, volant et rétroviseurs extérieurs à réglages mémorisables (3 présélections) | - | - | - | ■ | ■ |
| Sièges arrière latéraux chauffants | - | - | - | ■ | ■ |
| Sièges avant chauffants | - | ■ | ■ | ■ | ■ |
| Sièges avant F SPORT exclusifs | - | - | - | ■ | - |
| Sièges avant réglables électriquement : - longitudinal / hauteur et inclinaison d'assise / inclinaison du dossier pour le conducteur et le passager | - | - | ■ | ■ | ■ |
| Sièges avant réglables manuellement | ■ | ■ | - | - | - |
| Sièges avant ventilés | - | - | - | ■ | ■ |
| Soutien lombaire (2 positions) pour le conducteur et le passager avant | - | - | ■ | ■ | - |
| Soutien lombaire (4 positions) pour le conducteur et le passager avant | - | - | - | - | ■ |
| Système d'accès et de démarrage sans clé (Smart Entry & Start) | ■ | ■ | ■ | ■ | ■ |
| Système d'éclairage d'accueil | ■ | ■ | ■ | ■ | ■ |
| Système d'ouverture/fermeture électronique des portières (e-Latch) | ■ | ■ | ■ | ■ | ■ |
| Toit ouvrant en verre, ouverture à commande électrique et ciel de toit manuel (NX 450h+ uniquement) | - | - | -/□ | -/■ | -/■ |
| Toit ouvrant panoramique en verre, ouverture à commande électrique et ciel de toit électrique (NX 350h uniquement) | - | - | □/- | ■/- | ■/- |
| Vitres électriques avec commande à impulsion | ■ | ■ | ■ | ■ | ■ |
| Volant à 3 branches en cuir perforé | - | - | - | ■ | - |
| Volant à 3 branches en cuir | ■ | ■ | ■ | - | ■ |
| Volant chauffant | - | - | ■ | ■ | ■ |
| Volant réglable électriquement | ○ | ■ | ■ | ■ | ■ |

- Disponible de série.
- Disponible en option.
- Disponible dans le cadre d'un pack.
- Non disponible.

Lorsque plusieurs disponibilités sont indiquées, la première s'applique au modèle NX 350h, et la seconde au modèle NX 450h+.

ÉQUIPEMENTS | VERSIONS

| SPÉCIFICITÉ HYBRIDE RECHARGEABLE - uniquement sur NX 450h+ | PACK | PACK BUSINESS | LUXE | F SPORT EXECUTIVE | EXECUTIVE |
|---|------|---------------|------|-------------------|-----------|
| Câble de recharge (5m) pour prise domestique (type 2/mode 2) | - | - | -/■ | -/■ | -/■ |
| Câble de recharge (7,5m) pour prise type 2/mode 3 | - | - | -/■ | -/■ | -/■ |
| Sac de rangement de câbles | - | - | -/■ | -/■ | -/■ |
| Chargeur embarqué 6,6 kW | - | - | -/■ | -/■ | -/■ |
| Services connectés Lexus Link Hybride Rechargeable : - Localisateur de bornes de recharge publique - Niveau de charge de la batterie - Programmation de la charge - Programmation de la climatisation | - | - | -/■ | -/■ | -/■ |
| Ensemble gants et serviettes Lexus | - | - | -/■ | -/■ | -/■ |

OPTIONS

| | | | | | |
|--|---|---|-----|---|---|
| Peinture métallisée | ○ | ○ | ○ | ■ | ■ |
| Système de navigation embarqué Lexus Link Pro avec écran central tactile 14" et volant réglable électriquement | ○ | ■ | ■ | ■ | ■ |
| Transmission 4WD | ○ | ○ | ○/■ | ■ | ■ |

- Disponible de série.
- Disponible en option.
- Disponible dans le cadre d'un pack.
- Non disponible.

Lorsque plusieurs disponibilités sont indiquées, la première s'applique au modèle NX 350h, et la seconde au modèle NX 450h+.

| PACKS | PACK | PACK BUSINESS | LUXE | F SPORT EXECUTIVE | EXECUTIVE |
|---|------|---------------|------|-------------------|-----------|
| Pack Design - NX 350h uniquement : | | | | | |
| - Toit ouvrant panoramique en verre, ouverture à commande électrique et ciel de toit électrique | - | - | □/- | ■/- | ■/- |
| - Feux de routes adaptatifs (AHS) | - | - | - | - | - |
| - Projecteurs avant quadri-LED à triple lentilles | - | - | - | - | - |
| - Clignotants avant à LED | - | - | - | - | - |
| - Eclairage d'intersection | - | - | - | - | - |
| - Lave-phares haute pression | - | - | - | - | - |
| - Réglage automatique de la hauteur du faisceau en roulant | - | - | - | - | - |
| Pack Design - NX 450h+ uniquement : | | | | | |
| - Toit ouvrant en verre, ouverture à commande électrique et ciel de toit manuel | - | - | -/□ | -/■ | -/■ |
| - Feux de routes adaptatifs (AHS) | - | - | - | - | - |
| - Projecteurs avant quadri-LED à triple lentilles | - | - | - | - | - |
| - Clignotants avant à LED | - | - | - | - | - |
| - Eclairage d'intersection | - | - | - | - | - |
| - Lave-phares haute pression | - | - | - | - | - |
| - Réglage automatique de la hauteur du faisceau en roulant | - | - | - | - | - |
| Pack Innovation - NX 450h+ uniquement : | | | | | |
| - Rétroviseur intérieur numérique | - | - | - | - | -/□ |
| - Stationnement automatique à mémoire avec fonction mémorisation | - | - | - | - | -/□ |

- Disponible de série.
- Disponible en option.
- Disponible dans le cadre d'un pack.
- Non disponible.

Lorsque plusieurs disponibilités sont indiquées, la première s'applique au modèle NX 350h, et la seconde au modèle NX 450h+.

CARACTÉRISTIQUES TECHNIQUES

| PUISSANCE COMBINÉE | NX 350h 2WD (4WD) | NX 450h+ 4WD |
|--|---|---|
| Puissance combinée* (ch) | 244 | 309 |
| Puissance combinée (kW) | 179 | 227 |
| MOTEUR THERMIQUE | | |
| Cylindrée (cm ³) | — 2487 | 2487 |
| Cylindres / Soupapes | L4 / 16 | L4 / 16 |
| Puissance max. (ch à tr/min) | 190 à 6000 | 185 à 6000 |
| Puissance max. (kW à tr/min) | 140 à 6000 | 136 à 6000 |
| Couple max. (Nm à tr/min) | 239 à 4300 - 4500 | 227 à 3200 - 3700 |
| MOTEURS ÉLECTRIQUES | | |
| Type | Synchrone à CA, aimant permanent | Synchrone à CA, aimant permanent |
| Puissance max. (ch) - avant/arrière | 182/- (182/54) | 182/54 |
| Puissance max. (kW) - avant/arrière | 134/- (134/40) | 134/40 |
| Couple max. (Nm) - avant/arrière | 270/- (270/121) | 270/121 |
| TRANSMISSION | | |
| Transmission | A variation continue pilotée électroniquement (E-CVT) | A variation continue pilotée électroniquement (E-CVT) |
| Roues motrices | Traction avant / (Quatre roues motrices non permanentes E-FOUR) | Quatre roues motrices non permanentes E-FOUR |
| PERFORMANCES | | |
| Vitesse maximale sur circuit (km/h) | 200 | 200 |
| Vitesse maximale en mode tout électrique (km/h) | 125 | 135 |
| Accélération 0-100 km/h (s) | 8,7 (7,7) | 6,3 |
| RECHARGE | | |
| Type de batterie | Lithium ion | Lithium ion |
| Puissance de la batterie (kWh) | n/a | 18,1 |
| Puissance de chargement maximale (kW) | — | 6,6 |
| Durée de chargement 0 - 100 % sur Wallbox Lexus CA (h) | — | 2h30 |
| Durée de chargement 0 - 100 % sur prise domestique (h) | — | 9h00 |
| CONSOMMATION DE CARBURANT** (l/100 km) | | |
| Conditions mixtes (WLTP) | 5,7 (6,0 - 6,4) | 1,0 - 1,1 |
| ÉMISSIONS DE CO₂** (g/km) | | |
| Norme antipollution | Euro 6d-ISC-FCM | Euro 6d-ISC-FCM |
| Conditions mixtes (WLTP) | 129 - 130 (136 - 145) | 22 - 25 |
| AUTONOMIE EN MODE EV** (km) | | |
| Conditions mixtes (WLTP) | — | 67 - 73 |
| Conditions urbaines (WLTP) | — | 90 - 96 |
| POIDS (kg) | | |
| Poids total en charge | 2320 (2380) | 2540 |
| Poids à vide (min. - max.) | 1730 - 1810 (1790 - 1870) | 1990 - 2050 |
| Poids en ordre de marche (min) | 1805 (1865) | 2065 |
| CAPACITÉS | | |
| Volume du coffre*** (l) | 549 / 554 | 549 / 554 |
| Réservoir d'essence (l) | 55 | 55 |
| Capacité de traction - remorque non freinée (kg) | 750 | 750 |
| Capacité de traction - remorque freinée (kg) | 1500 | 1500 |

* Moteur thermique et moteur électrique combinés.

** Consommations de carburant et émissions de CO₂ (g/km) en conditions mixtes, déterminées sur la base du nouveau cycle d'homologation WLTP (Procédure d'essai harmonisée au niveau mondial pour les véhicules légers). Depuis le 1er septembre 2018, la procédure d'homologation WLTP a remplacé la procédure européenne NEDC qui était en place depuis 1992. Les essais menés dans ce cadre afin de mesurer de manière harmonisée la consommation de carburant et les émissions de CO₂ des différents véhicules sont toujours effectués en laboratoire, sur des bancs à rouleaux ; leurs paramètres sont toutefois plus représentatifs des conditions réelles d'utilisation des véhicules au quotidien ainsi que des technologies actuelles. La procédure WLTP prend en compte également le niveau de finition ainsi que des équipements optionnels montés sur les différents véhicules neufs. La consommation réelle varie quoi qu'il arrive en fonction du profil individuel de conduite et de nombreux autres facteurs tels que l'état de la route, les conditions de circulation, l'état du véhicule, la pression des pneumatiques, les conditions climatiques, la charge du véhicule. Pour obtenir de plus amples informations sur les facteurs pouvant entraîner des variations, consultez le site [lexus.fr](http://www.lexus.fr).

*** Calculé par la méthode VDA. La première valeur indique la capacité de coffre pour un modèle équipé d'un kit de réparation de pneus. La deuxième indique la capacité de coffre pour un modèle équipé de pneumatiques Runflat.

Remarque : vous trouverez les autres caractéristiques techniques du Nouveau NX sur le site www.lexus.fr.

CARACTÉRISTIQUES TECHNIQUES

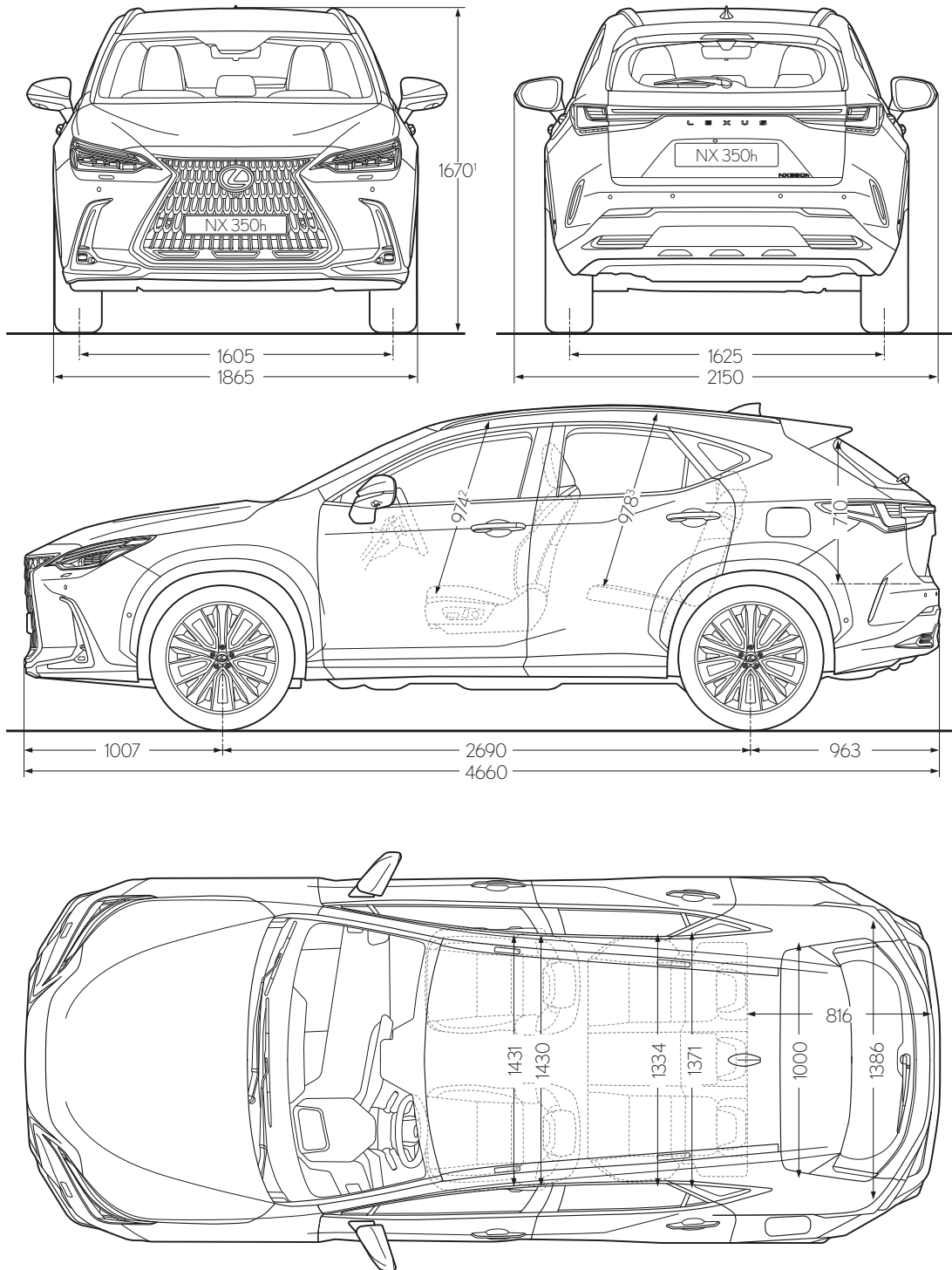

¹ La valeur indiquée correspond aux versions F SPORT Executive et Executive. La valeur correspondante aux versions Pack, Pack Business et Luxe est 1660.

² La valeur indiquée correspond aux versions sans toit panoramique ouvrant ou toit ouvrant. Pour les versions équipées d'un toit ouvrant, la valeur est 942. Pour les versions équipées d'un toit panoramique ouvrant, la valeur est 943.

³ La valeur indiquée correspond aux versions sans toit panoramique ouvrant ou toit ouvrant. Pour les versions équipées d'un toit ouvrant, la valeur est 968. Pour les versions équipées d'un toit panoramique ouvrant, la valeur est 949.

Remarque : les dimensions illustrées/mentionnées sont exprimées en millimètres.

SOYEZ NOTRE INVITÉ

**CHEZ LEXUS, NOUS TRAITONS CHAQUE CLIENT
TEL UN INVITÉ DANS NOTRE PROPRE MAISON.**

L'Omotenashi, qui pourrait se traduire du japonais par « hospitalité et politesse dans le service », va bien au-delà d'un service irréprochable ; il s'agit d'un concept ancestral qui consiste à anticiper les besoins d'un hôte avant même qu'ils se présentent. L'Omotenashi influence la manière dont nous concevons nos voitures chez Lexus, ainsi que la façon dont nous vous traitons. Non seulement dans nos espaces de vente, mais aussi tout au long de la durée de vie de votre voiture. Nous voulons que vous vous sentiez valorisé dans chacune de vos interactions avec nous. Afin que vous ayez conscience que vous êtes bien plus qu'un client pour nous.

Vous découvrirez l'Omotenashi chaque fois que vous fréquenterez nos Centres Lexus. Au travers de la réception chaleureuse offerte par un personnel cordial, désireux de vous accueillir comme si vous étiez invité dans sa propre maison. Dans l'atmosphère accueillante et les installations impressionnantes du lounge, vous pourrez profiter de rafraîchissements, vous tenir au courant des actualités, naviguer sur Internet ou poursuivre votre travail. Pendant ce temps, les techniciens de Lexus travailleront avec précision et efficacité pour que l'interruption de votre journée soit la plus courte possible et pour que vous puissiez repartir dans les meilleurs délais.

TRANQUILLITÉ D'ESPRIT AVEC LEXUS RELAX. Lexus Relax vous offre une tranquillité d'esprit année après année, à l'issue de la garantie constructeur et jusqu'à 10 ans ou 160 000 km de votre véhicule Lexus : bénéficiez de l'extension de garantie Lexus Relax d'un an ou 15 000 km pour chaque entretien constructeur réalisé dans le Réseau Lexus..

LA SOLUTION DE MOBILITÉ POUR TOUS. Quelle que soit votre façon d'envisager votre mobilité, ajustez votre financement à vos besoins personnels ou professionnels.

ENVIE DE LIBERTÉ ? Optez pour un financement qui s'adapte à votre vie avec Lexus Easy Flex !

Lexus ne se démarque pas uniquement par ses véhicules. La philosophie qui imprègne tout ce que nous faisons l'est tout autant. Elle trouve son prolongement dans une expérience qui fait de vous un propriétaire d'exception. Après tout, vous êtes notre invité d'honneur.





**ÊTES-VOUS OUVERT À
CUI VOUS SURPRENDRA**
Photo: © G. P. / Contrasto / Contrasto

VOUS CONCERNEZ-ILS ?

| PROFIL | PROFIL | PROFIL |
|----------------------|----------------------|----------------------|
| 1. PROFIL 1 | 2. PROFIL 2 | 3. PROFIL 3 |
| 4. PROFIL 4 | 5. PROFIL 5 | 6. PROFIL 6 |
| 7. PROFIL 7 | 8. PROFIL 8 | 9. PROFIL 9 |
| 10. PROFIL 10 | 11. PROFIL 11 | 12. PROFIL 12 |
| 13. PROFIL 13 | 14. PROFIL 14 | 15. PROFIL 15 |
| 16. PROFIL 16 | 17. PROFIL 17 | 18. PROFIL 18 |
| 19. PROFIL 19 | 20. PROFIL 20 | 21. PROFIL 21 |
| 22. PROFIL 22 | 23. PROFIL 23 | 24. PROFIL 24 |
| 25. PROFIL 25 | 26. PROFIL 26 | 27. PROFIL 27 |
| 28. PROFIL 28 | 29. PROFIL 29 | 30. PROFIL 30 |

LENS



PLUS D'INFORMATIONS EN LIGNE

Découvrez-en plus sur les Nouveaux NX 350h et NX 450h+ sur Lexus.fr. Vous pouvez y explorer les versions, configurer votre future Lexus et découvrir nos offres de services et de financement. Et si vous voulez connaître la sensation unique de conduire le Nouveau NX, vous pouvez réserver un essai auprès de votre centre Lexus..

<http://www.lexus.fr/nx>



© 2021 Lexus Europe* se réserve le droit de modifier les caractéristiques et équipements de ses véhicules sans préavis. Ces caractéristiques et équipements sont également sujets à modification pour satisfaire aux conditions et exigences locales. Veuillez vous renseigner auprès de votre concessionnaire agréé Lexus local pour de plus amples informations sur les modifications possibles en fonction de votre région.

Remarque : les véhicules représentés et les caractéristiques mentionnées dans la présente brochure peuvent varier par rapport aux modèles et équipements disponibles dans votre région. Les teintes réelles de la carrosserie du véhicule peuvent différer légèrement de leurs rendus photographiques imprimés.

Pour de plus amples informations, visitez notre site web : www.lexus.fr

Pour Lexus, la protection de l'environnement est une priorité. Nous prenons de nombreuses mesures pour garantir une incidence minimale sur l'environnement durant le cycle de vie complet de nos véhicules, depuis la conception, la production, la distribution, la vente et l'entretien jusqu'à la fin de leur vie. Votre concessionnaire se fera un plaisir de vous donner de plus amples informations sur les exigences à respecter lorsque votre voiture arrivera en fin de vie.

*Lexus Europe est une division de Toyota Motor Europe NVSA.

Imprimé en Europe, décembre 2021